

**ЈАВНО ПРЕДУЗЕЋЕ «ЕЛЕКТРОПРИВРЕДА СРБИЈЕ» БЕОГРАД  
 ОГРНАК "ДРИНСКО – ЛИМСКЕ ХЕ" БАЈИНА БАШТА**



**КОНКУРСНА ДОКУМЕНТАЦИЈА**

за подношење понуда у отвореном поступку  
 за јавну набавку РАДОВА број ЈН/2100/0144/2016  
**"Реконструкција улазног хола Управне зграде у Бајиној Башти"**  
 »Грађевинска делатност F 43.22; F 43.32; F 43.33«

**КОМИСИЈА**

за спровођење ЈН број ЈН/2100/0144/2016  
 формирана Решењем број 6.05.6-Е.02.01.-555018/3-2016

од 29.12.2016. године

1. Микајило Злојутро, председник -
2. Тривун Вучетић, члан
3. Наташа Поповић, члан
4. Милутин Симић, члан
5. Ненад Гачић, члан - секретар



Конкурсна документација заведена у ЈП ЕПС – Огранак „Дринско – Лимске ХЕ,,  
 Бајина Башта

број 6.05.6-Е.02.01.-6725/12 од 24. 04. 2017 године

Бајина Башта, март 2017. године

На основу члана 32 и 61. Закона о јавним набавкама („Сл. гласник РС” бр. 124/12, 14/15 и 68/15, у даљем тексту Закон), члана 2. Правилника о обавезним елементима конкурсне документације у поступцима јавних набавки и начину доказивања испуњености услова („Сл. гласник РС” бр. 86/15), Одлуке о покретању поступка јавне набавке број 6.05.6–Е.02.01.– 555018/2-2016 од 29.12.2016. године и Решења о образовању комисије за јавну набавку број 6.05.6–Е.02.01.– 555018/3-2016 од 29.12.2016. године припремљена је:

## КОНКУРСНА ДОКУМЕНТАЦИЈА

за подношење понуда у отвореном поступку  
за јавну набавку РАДОВА број JN/2100/0144/2016

### Садржај конкурсне документације:

		страна
1.	Општи подаци о јавној набавци	3
2.	Подаци о предмету набавке	4
3.	Техничка спецификација (врста, техничке карактеристике, квалитет, количина и опис радова...)	5
4.	Услови за учешће у поступку ЈН и упутство како се доказује испуњеност услова	9
5.	Критеријум за доделу уговора	13
6.	Упутство понуђачима како да сачине понуду	14
7.	Обрасци (1-7) и Прилози (1-6) са графичком документацијом	32-70
8.	Модел уговора	71
9.	Прилог о БЗР	86
10.	Уговор о чувању пословне тајне	90

Укупан број страна документације: **95**

## 1. ОПШТИ ПОДАЦИ О ЈАВНОЈ НАБАВЦИ

Назив и адреса Наручиоца	Јавно предузеће „Електропривреда Србије“ Београд, Улица царице Милице бр.2, 11000 Београд <b>Огранак "Дринско – Лимске ХЕ" Бајина Башта</b> <b>Трг Душана Јерковића број 1, 31250 Бајина Башта -</b> ХЕ "Бајина Башта",
Интернет страница Наручиоца	<a href="http://www.eps.rs">www.eps.rs</a>
Врста поступка	Отворени поступак
Предмет јавне набавке	Набавка радова: <b>"Реконструкција улазног хола</b> <b>Управне зграде у Бајиној Башти"</b> »Грађевинска делатност F 43.22; F 43.32; F 43.33«
Опис сваке партије	Јавна набавка није обликована по партијама
Циљ поступка	Закључење Уговора о јавној набавци
Контакт	<b>Микајило Злојутро</b> e-mail: <a href="mailto:mikajilo.zlojutro@eps.rs">mikajilo.zlojutro@eps.rs</a> <b>Тривун Вучетић</b> e-mail: <a href="mailto:trivun.vucetic@eps.rs">trivun.vucetic@eps.rs</a> <b>Наташа Поповић</b> e-mail: <a href="mailto:natasa.popovic@eps.rs">natasa.popovic@eps.rs</a>

## 2. ПОДАЦИ О ПРЕДМЕТУ ЈАВНЕ НАБАВКЕ

### 2.1 Опис предмета јавне набавке, назив и ознака из општег речника набавке

У Управној згради Хидроелектране "Бајина Башта" у Бајиној Башти потребно је постојећи хол на подесту са десне стране од улазног хола на коти 2.04 адаптирати у канцеларијски простор.

- Опис предмета јавне набавке: **"Реконструкција улазног хола Управне зграде у Бајиној Башти" – Грађевинска делатност F 43.22; F 43.32; F 43.33**
- Назив из општег речника набавке: **Радови на обнови**
- Ознака из општег речника набавке: **45454100**

Детаљани подаци о предмету набавке наведени су у техничкој спецификацији (поглавље 3. Конкурсне документације).

### 3. ТЕХНИЧКА СПЕЦИФИКАЦИЈА

(Врста, техничке карактеристике, квалитет, количина и опис радова, техничка документација и планови, начин спровођења контроле и обезбеђивања гаранције квалитета, рок извођења радова, место извођења радова, гарантни рок, евентуалне додатне услуге и сл.)

#### 3.1. Врста радова

Поз.	К.Д.	Опис радова
(1)	(2)	(3)
<b>A</b>		<b>РАДОВИ НА АДАПТАЦИЈИ ХОЛА</b>
1.		ИСПОРУКА И МОНТАЖА СТАКЛЕНИХ ПРЕГРАДА
2.		ИСПОРУКА И МОНТАЖА ПРЕГРАДЕ ОД УНИВЕРА
3.		ИЗРАДА И МОНТАЖА СТАКЛЕНИХ ВРАТА
4.		ИЗРАДА И МОНТАЖА ПРОЗОРА ИЗНАД СТАКЛЕНИХ ВРАТА
5.		ИСПОРУКА И УГРАДЊА СТИРОДУРА ЗА ЗАТВАРАЊЕ МЕЂУСПРАТНИХ ОТВОРА
6.		УКЛАЊАЊЕ ПОСТОЈЕЋЕ КОНСТРУКЦИЈЕ ФОНТАНЕ СА БЕТОНИРАЊЕМ ПОДЛОГЕ ЗА ПЛОЧИЦЕ
7.		ИСПОРУКА И УГРАДЊА ПЛОЧИЦА НА МЕСТУ ПОСТОЈЕЋЕ ФОНТАНЕ
8.		ИСПОРУКА И МОНТАЖА ПАНЕЛНИХ ЗАВЕСА
<b>Б.</b>		<b>МОБИЛИЈАР И ОПРЕМА ПО МЕРИ (ИСПОРУКА И МОНТАЖА)</b>
1.		РАДНИ СТО (Прилог 2)
2.		ПОЛИЦЕ ЗА РАДНИ СТО (Прилог 3)
3.		ФИОКАР ЗА РАДНИ СТО (Прилог 4)
4.		ПЛАКАР (Прилог 5)
5.		КЛУБ СТО (Прилог 6)
6.		КОМОДА (Прилог 7)
7.		ЖАРДИЊЕРА (Прилог 8)
8.		ГЕЛЕНДЕР НА ПОДЕСТУ
9.		ИСПОРУКА И УГРАДЊА ИНВЕРТОРСКЕ ЈЕДИНИЦЕ (СПОЉАШЊЕ И УНУТРАШЊЕ) Fujitsu AWYZ14LB NOCR1A или одговарајућа
<b>В.</b>		<b>МОБИЛИЈАР И ОПРЕМА (ИСПОРУКА И ПОСТАВЉАЊЕ)</b>
1.		ТРОСЕД СЕРТИ ЗС К133-6 Home Centar (или одговарајући)
2.		СТОЛИЦЕ PW – 001 ЕМУ НАМЕШТАЈ (или одговарајуће)
3.		КЛУБ СТО PW - 009 – 1 ЕМУ НАМЕШТАЈ (или одговарајући)
4.		ЧИВИЛУК МОДЕЛ DF-01 ЕМУ НАМЕШТАЈ (или одговарајући)
5.		ВИСИЛИЦЕ ТАРБЕС 94188 ЕГЛО (или одговарајуће)
6.		НАДГРАДНА ОКРУГЛА ЛЕД ЛАМПА БОМАХ (или одговарајућа)

#### Опис радова

"Реконструкција улазног хола Управне зграде у Бајиној Башти" – Грађевинска делатност F 43.22; F 43.32; F 43.33

У Управној згради Хидроелектране "Бајина Башта" у Бајиној Башти потребно је постојећи хол на подесту са десне стране од улазног хола на коти 2.04 (слика бр. 1 - основа) адаптирати у канцеларијски простор.

Како је у згради доминантан материјал стакло, и како су сви спољни зидови хола стаклени, то се и архитекта приликом пројектовања канцеларијског простора и израде преградних зидова определио за стаклене зидове.

У улазном холу згреде на коти 0.00 испред пријавнице, постоји фонтана која није у функцији а и ометала је прилаз пријавници па је потребно да се уклони и на њено место поставе плочице, такође по избору архитекте.

На степеништу према холу на подесту такође је потребно урадити гелендер истоветан гелендерима на осталим степеништима у згради.

Спој пода хола који се преграђује и западног стакленог зида је грађевински недовршен, тако да постоје отвори према просторији на нижем спрату које је потребно затворити уградњом трака од стиродура пресвученог декоративном фолијом у тону са подом хола.

Цео западни и део јужног зида је потребно заклонити са панелним завесама у белој боји са вођицама.

Канцеларијски простор и холове је потребно опремити са комплетним намештајем према избору и цртежима архитекте.

Грејање и хлађење канцеларијског простора треба да буде са инверторским јединицама.

Простор ће бити осветљен са лед панелима уграђеним на плафон.

Сви детаљи ће бити дефинисани у пратећој техничкој документацији и Обрасцу бр.2 – Предмер и предрачун радова – Образац структуре цене.

### **3.2. Квалитет опис радова и начин спровођења контроле и обезбеђивања гаранције квалитета**

Извођач се обавезује да води грађевински дневник и грађевинску књигу.

Наручилац ће именовати Надзорног органа.

Извођач је дужан да преко Надзорног органа обавести Наручиоца о завршетку уговорених радова, у виду захтева за примопредају изведених радова који уписује, а Надзорни орган потврђује у Грађевинском дневнику.

Примопредају изведених радова врши Надзорни одган. Надзорни одган је дужан да без одлагања, а најкасније у року од 24 сата, по пријему обавештења изврши преглед изведених радова и уколико констатује да су радови изведени у свему према овом Уговору, приступа примопредаји изведених радова, о чему сачињава Записник о примопредаји изведених радова и коначном обрачуну, који потписује.

Извођач је дужан да своје активности прилагоди договору са Наручиоцем за планиране радове, без права надокнаде за евентуално посебно повећање трошкова за прековремени рад.

Извођач је дужан да одмах, а најкасније у року који комисија одреди Записником, отклони све евентуалне констатоване недостатке и примедбе.

Када Извођач отклони све евентуалне примедбе и недостатке у датим роковима, комисија ће извршити поново пријем изведених радова и то констатовати новим Записником. Тек тада се сматра да је пријем изведених радова извршен успешно и да су изведени радови примљени од стране Наручиоца односно да је извођење радова према конкретној појединачној наруџбеници – налогу за рад завршено.

Сав материјал који се набавља обавезно мора бити нов, тј. не сме да буду механички оштећена нити нападнута корозијом.

Уколико приликом испоруке Испоручилац испоручи предметни материјал која су механички оштећена или нападнута корозијом, односно материјал који није нов, Уговор ће бити једнострано раскинут од стране Наручиоца, сав материјал ће бити враћен Испоручиоцу и Наручилац ће наплатити достављено средство обезбеђења за добро извршење посла.

Приликом испоруке, Наручилац ће у присуству Понуђача-Испоручиоца извршити квантитативни и квалитативни пријем предметних добара при чему ће се утврдити да ли испоручена добра одговарају понуђеним, о чему ће се сачинити записник.

Ако Понуђач-Испоручилац изврши испоруку преко трећег лица Наручилац ће квантитативни и квалитативни пријем предметних добара обавити сам и о томе сачинити записник.

У случају записнички констатованих недостатака у погледу квантитета, квалитета и техничких карактеристика цела испорука се неће прихватити.

Понуђач констатоване недостатке мора отклонити у року од 5 дана од дана сачињавања записника о рекламацији. Ако у наведеном року понуђач не отклони наведене недостатке, Уговор ће бити раскинут.

### **3.3. Рок извођења радова, извршење комплетног Уговора**

Извођач радова, са којим буде закључен Уговор, ће извођење предметних радова започети одмах након обостраног потписивања Уговора и увођења Извођача радова у посао од стране Наручиоца (максимално 20 календарских дана од дана ступања Уговора на снагу).

Изабрани понуђач је обавезан да радове, тј. комплетан предмет Уговора, изврши у року који не може бити дужи од 60 (шесдесет) календарских дана од дана почетка извођења предметних радова.

У случају да Извођач радова не изврши Уговор у уговореном року, Наручилац има право на наплату уговорне казне и Менице за добро извршење посла, као и право на раскид уговора.

### **3.4. Место извођења радова и испоруке добара**

Место извођења предметних радова је локација Наручиоца, Огранак "Дринско – Лимске ХЕ" Бајина Башта - Управна зграда у Бајиној Башти.

Место испоруке добара је Магазин Наручиоца у Перућцу.

### **3.5 Гарантни рок, постгарантни период**

За изведене радове и испоручена добра гарантни период не може бити краћи од 24 (двадесетчетири) месеца од дана извршеног квантитативног и квалитативног пријема добара и радова и потписивања Записника, без примедби.

Извођач радова је дужан да се у гарантном периоду, а на писани захтев Наручиоца, у року од два дана, одазове и у најкраћем року отклони о свом трошку све недостатке, који су настали због његовог пропуста и некавалитетног рада.

### **3.6 ТЕХНИЧКА ДОКУМЕНТАЦИЈА И ПЛАНОВИ**

У предмеру радова је детаљно дат опис радова. Извођачу радова ће бити доступна расположива документација.

#### **КОЛИЧИНЕ РАДОВА И ДОБАРА**

Количине радова и добара из Обрасца структуре цене – Предмера и предрачуна радова су, због специфичности предметних радова, дате оквирно тако да их Наручилац може, по потреби, кориговати у току извођења радова или од неких одступити, сходно стварно исказаним потребама у току извођења радова на терену.

#### **УКУПНА ЦЕНА У ПОНУДИ, ЗАКЉУЧЕЊЕ УГОВОРА И ПЛАЋАЊЕ**

Укупна цена дата у понуди служи, искључиво, за вредновање понуда.

Имајући у виду горе наведено, Уговорена вредност представља процењену вредност јавне набавке.

Плаћања ће се вршити по стварно извршеним радовима и испорученим добрима, у складу са понуђеним – усвојеним јединичним ценама из Уговора.

#### **Напомена:**

*Укупно изведене количине радова и испоручена добра, по уговореним јединичним ценама, ни у ком случају не могу бити – финансијски веће од уговорене вредности.*

#### **ОБИЛАЗАК ЛОКАЦИЈЕ**

Пре састављања понуде, пожељно је да Понуђач обиђе терен, да би се, детаљније, упознао са местом извођења предметних радова и осталим елементима за формирање реалних јединичних цена.

Наручилац ће, свима који изврше обилазак, издати Потврду о извршеном теренском обиласку места на коме ће се изводити радови, Прилог број 2, који ће потписати лице Наручиоца које буде присуствовало обиласку, као доказ да је Понуђач упознат са предметним радовима на лицу места, коју Понуђач доставља уз Понуду.

Преглед се мора извршити са наведеним чланом комисије за техничка питања или другим лицем које он овласти.

Потврда издата од стране Наручиоца (Прилог број 2), као доказ да је Понуђач упознат са условима и стањем на лицу места, која се доставља уз Понуду, служиће као резервни критеријум за доделу уговора.



**4. УСЛОВИ ЗА УЧЕШЋЕ У ПОСТУПКУ ЈАВНЕ НАБАВКЕ ИЗ ЧЛ. 75. И 76. ЗАКОНА О  
ЈАВНИМ НАБАВКАМА И УПУТСТВО КАКО СЕ ДОКАЗУЈЕ ИСПУЊЕНОСТ ТИХ  
УСЛОВА**

Ред. бр.	4.1 ОБАВЕЗНИ УСЛОВИ ЗА УЧЕШЋЕ У ПОСТУПКУ ЈАВНЕ НАБАВКЕ ИЗ ЧЛАНА 75. ЗАКОНА
1.	<p><b>Услов:</b> Да је понуђач регистрован код надлежног органа, односно уписан у одговарајући регистар;</p> <p><b>Доказ:</b></p> <ul style="list-style-type: none"><li>- за <b>правно лице:</b> Извод из регистра Агенције за привредне регистре, односно извод из регистра надлежног Привредног суда</li><li>- за <b>предузетнике:</b> Извод из регистра Агенције за привредне регистре, односно извод из одговарајућег регистра</li></ul> <p><i>Напомена:</i></p> <ul style="list-style-type: none"><li>▪ У случају да понуду подноси група понуђача, овај доказ доставити за сваког члана групе понуђача</li><li>▪ У случају да понуђач подноси понуду са подизвођачем, овај доказ доставити и за сваког подизвођача</li></ul>
2.	<p><b>Услов:</b> Да понуђач и његов законски заступник није осуђиван за неко од кривичних дела као члан организоване криминалне групе, да није осуђиван за кривична дела против привреде, кривична дела против заштите животне средине, кривично дело примања или давања мита, кривично дело преваре</p> <p><b>Доказ:</b></p> <ul style="list-style-type: none"><li>- за <b>правно лице:</b><ol style="list-style-type: none"><li>1) ЗА ЗАКОНСКОГ ЗАСТУПНИКА – уверење из казнене евиденције надлежне полицијске управе Министарства унутрашњих послова – захтев за издавање овог уверења може се поднети према месту рођења или према месту пребивалишта.</li><li>2) ЗА ПРАВНО ЛИЦЕ – За кривична дела организованог криминала – Уверење посебног одељења (за организовани криминал) Вишег суда у Београду, којим се потврђује да понуђач (правно лице) није осуђиван за неко од кривичних дела као члан организоване криминалне групе. С тим у вези на интернет страници Вишег суда у Београду објављено је обавештење <a href="http://www.bg.vi.sud.rs/lt/articles/o-visem-sudu/obavestenje-ke-za-pravna-lica.htm">http://www.bg.vi.sud.rs/lt/articles/o-visem-sudu/obavestenje-ke-za-pravna-lica.htm</a></li><li>3) ЗА ПРАВНО ЛИЦЕ – За кривична дела против привреде, против животне средине, кривично дело примања или давања мита, кривично дело преваре – Уверење Основног суда (које обухвата и податке из казнене евиденције за кривична дела која су у надлежности редовног кривичног одељења Вишег суда) на чијем подручју је седиште домаћег правног лица, односно седиште представништва или огранка страног правног лица, којом се потврђује да понуђач (правно лице) није осуђиван за кривична дела против привреде, кривична дела против животне средине, кривично дело примања или давања мита, кривично дело преваре.</li></ol></li></ul> <p><i>Посебна напомена:</i> Уколико уверење Основног суда не обухвата податке из казнене евиденције за кривична дела која су у надлежности редовног кривичног одељења Вишег суда, потребно је поред уверења Основног суда доставити и Уверење Вишег суда на чијем подручју је седиште домаћег правног лица, односно седиште представништва или огранка страног правног лица, којом се потврђује да понуђач (правно лице) није осуђиван за кривична дела против привреде и кривично дело примања мита.</p>

	<p>- за физичко лице и предузетника: Уверење из казнене евиденције надлежне полицијске управе Министарства унутрашњих послова – захтев за издавање овог уверења може се поднети према месту рођења или према месту пребивалишта.</p> <p><b>Напомена:</b></p> <ul style="list-style-type: none"><li>▪ У случају да понуду подноси правно лице потребно је доставити овај доказ и за правно лице и за законског заступника</li><li>▪ У случају да правно лице има више законских заступника, ове доказе доставити за сваког од њих</li><li>▪ У случају да понуду подноси група понуђача, ове доказе доставити за сваког члана групе понуђача</li><li>▪ У случају да понуђач подноси понуду са подизвођачем, ове доказе доставити и за сваког подизвођача</li></ul> <p><b>Ови докази не могу бити старији од два месеца пре отварања понуда.</b></p>
3.	<p><b>Услов:</b> Да је понуђач измирио доспеле порезе, доприносе и друге јавне дажбине у складу са прописима Републике Србије или стране државе када има седиште на њеној територији</p> <p><b>Доказ:</b></p> <p>- за правно лице, предузетнике и физичка лица:</p> <p><b>1.Уверење Пореске управе Министарства финансија да је измирио доспеле порезе и доприносе и</b></p> <p><b>2.Уверење Управе јавних прихода локалне самоуправе (града, односно општине) према месту седишта пореског обвезника правног лица и предузетника, односно према пребивалишту физичког лица, да је измирио обавезе по основу изворних локалних јавних прихода</b></p> <p><b>Напомена:</b></p> <ul style="list-style-type: none"><li>▪ Уколико локална (општинска) управа јавних приход у својој потврди наведе да се докази за одређене изворне локалне јавне приходе прибављају и од других локалних органа/организација/установа понуђач је дужан да уз потврду локалне управе јавних прихода приложи и потврде тих осталих локалних органа/организација/установа</li><li>▪ Уколико је понуђач у поступку приватизације, уместо горе наведена два доказа, потребно је доставити <b>уверење Агенције за приватизацију да се налази у поступку приватизације</b></li><li>▪ У случају да понуду подноси група понуђача, ове доказе доставити за сваког учесника из групе</li><li>▪ У случају да понуђач подноси понуду са подизвођачем, ове доказе доставити и за подизвођача (ако је више подизвођача доставити за сваког од њих)</li></ul> <p><b>Ови докази не могу бити старији од два месеца пре отварања понуда.</b></p>
4.	<p><b>Услов:</b> Да је понуђач поштовао обавезе које произилазе из важећих прописа о заштити на раду, запошљавању и условима рада, заштити животне средине, као и да нема забрану обављања делатности која је на снази у време подношења понуде</p> <p><b>Доказ:</b></p> <p>Потписан и оверен Образац изјаве на основу члана 75. став 2. Закона (Образац бр. 4.)</p> <p><b>Напомена:</b></p> <ul style="list-style-type: none"><li>▪ Изјава мора да буде потписана од стране овалшћеног лица за заступање понуђача и оверена печатом.</li></ul>

	<ul style="list-style-type: none"><li>▪ Уколико понуду подноси група понуђача Изјава мора бити достављена за сваког члана групе понуђача. Изјава мора бити потписана од стране овлашћеног лица за заступање понуђача из групе понуђача и оверена печатом.</li><li>▪ У случају да понуђач подноси понуду са подизвођачем, Изјава се доставља за понуђача и сваког подизвођача. Изјава мора бити попуњена, потписана и оверена од стране овлашћеног лица за заступање понуђача/подизвођача и оверена печатом.</li></ul>
	<b>4.2 ДОДАТНИ УСЛОВИ ЗА УЧЕШЋЕ У ПОСТУПКУ ЈАВНЕ НАБАВКЕ ИЗ ЧЛАНА 76. ЗАКОНА</b>
5.	<p><b>Пословни капацитет и искуство у обављању овакве врсте радова</b></p> <p><b>Услов:</b> Понуђач располаже неопходним искуством и пословним капацитетом ако:</p> <ul style="list-style-type: none"><li>- је у последње 3 (три) године (рачунајући до дана истека рока за подношење понуда за предметну ЈН), обављао овакве или сличне врсте радова на санацији минимум 3 грађевинска објекта у вредности од минимално 5.000.000,00 динара (укупно за све три године).</li></ul> <p><b>Докази:</b></p> <ul style="list-style-type: none"><li>- Попуњен, потписан и оверен Образац број 5 - Референтна листа за минимум 3 објекта</li><li>- Копије Потврда - Референци о добро изведеним радовима – попуњен, потписан и оверен, од стране Наручиоца код кога су извођени радови, Образац број 6, у потребном броју примерака (у зависности од тога колико се Референци доставља).</li></ul>

**Понуда понуђача који не докаже да испуњава наведене обавезне и додатне услове из тачака 1 до 5 овог обрасца, биће одбијена као неприхватљива.**

1. Сваки подизвођач мора да испуњава услове из члана 75. став 1. тачка 1), 2) и 4) Закона, што доказује достављањем доказа наведених у овом одељку. Услове у вези са капацитетима из члана 76. Закона, понуђач испуњава самостално без обзира на ангажовање подизвођача.

2. Сваки понуђач из групе понуђача која подноси заједничку понуду мора да испуњава услове из члана 75. став 1. тачка 1), 2) и 4) Закона, што доказује достављањем доказа наведених у овом одељку. Услове у вези са капацитетима из члана 76. Закона понуђачи из групе испуњавају заједно, на основу достављених доказа у складу са овим одељком конкурсне документације.

3. Докази о испуњености услова из члана 77. Закона могу се достављати у неовереним копијама. Наручилац може пре доношења одлуке о додели уговора, захтевати од понуђача, чија је понуда на основу извештаја комисије за јавну набавку оцењена као најповољнија да достави на увид оригинал или оверену копију свих или појединих доказа.

Ако понуђач у остављеном, примереном року који не може бити краћи од пет дана, не достави на увид оригинал или оверену копију тражених доказа, наручилац ће његову понуду одбити као неприхватљиву.

4. Лице уписано у Регистар понуђача није дужно да приликом подношења понуде доказује испуњеност обавезних услова за учешће у поступку јавне набавке, односно Наручилац не може одбити као неприхватљиву, понуду зато што не садржи доказ одређен Законом или Конкурсном документацијом, ако је понуђач, навео у понуди интернет страницу на којој су тражени подаци јавно доступни. У том случају понуђач

може, да у Изјави (која мора бити потписана и оверена), да наведе да је уписан у Регистар понуђача. Уз наведену Изјаву, понуђач може да достави и фотокопију Решења о упису понуђача у Регистар понуђача.

На основу члана 79. став 5. Закона понуђач није дужан да доставља следеће доказе који су јавно доступни на интернет страницама надлежних органа, и то:

- 1) извод из регистра надлежног органа:
  - извод из регистра АПР: [www.apr.gov.rs](http://www.apr.gov.rs)
- 2) докази из члана 75. став 1. тачка 1) ,2) и 4) Закона
  - регистар понуђача: [www.apr.gov.rs](http://www.apr.gov.rs)

5. Уколико је доказ о испуњености услова електронски документ, понуђач доставља копију електронског документа у писаном облику, у складу са законом којим се уређује електронски документ.

6. Ако понуђач има седиште у другој држави, наручилац може да провери да ли су документи којима понуђач доказује испуњеност тражених услова издати од стране надлежних органа те државе.

7. Ако понуђач није могао да прибави тражена документа у року за подношење понуде, због тога што она до тренутка подношења понуде нису могла бити издата по прописима државе у којој понуђач има седиште и уколико уз понуду приложи одговарајући доказ за то, наручилац ће дозволити понуђачу да накнадно достави тражена документа у примереном року.

8. Ако се у држави у којој понуђач има седиште не издају докази из члана 77. став 1. Закона, понуђач може, уместо доказа, приложити своју писану изјаву, дату под кривичном и материјалном одговорношћу оверену пред судским или управним органом, јавним бележником или другим надлежним органом те државе

9. Понуђач је дужан да без одлагања, а најкасније у року од пет дана од дана настанка промене у било којем од података које доказује, о тој промени писмено обавести наручиоца и да је документује на прописани начин.

## 5. КРИТЕРИЈУМ ЗА ДОДЕЛУ УГОВОРА

Избор најповољније понуде ће се извршити применом критеријума „**Најнижа понуђена цена**“.

Критеријум за оцењивање понуда је **Најнижа понуђена цена** и заснива се на понуђеној цени као једином критеријуму.

У случају примене критеријума најниже понуђене цене, а у ситуацији када постоје понуде домаћег и страног понуђача који изводе радове, наручилац мора изабрати понуду домаћег понуђача под условом да његова понуђена цена није већа од **5%** у односу на најнижу понуђену цену страног понуђача.

У понуђену цену страног понуђача урачунавају се и царинске дажбине.

Домаћи понуђач је правно лице резидент у смислу закона којим се уређује порез на добит правних лица, односно физичко лице резидент у смислу закона којим се уређује порез на доходак грађана.

Ако је поднета заједничка понуда, група понуђача се сматра домаћим понуђачем ако је сваки члан групе понуђача правно лице резидент у смислу закона којим се уређује порез на добит правних лица, односно физичко лице резидент у смислу закона којим се уређује порез на доходак грађана (лице из члана 86. става 6. ЗЈН).

Ако је поднета понуда са подизвођачем, понуђач се сматра домаћим понуђачем, ако је понуђач и његов подизвођач правно лице резидент у смислу закона којим се уређује порез на добит правних лица, односно физичко лице резидент у смислу закона којим се уређује порез на доходак грађана (лице из члана 86. става 6. ЗЈН).

### 5.1. Резервни критеријум

Уколико две или више понуда имају исту најнижу понуђену цену, Наручилац ће извршити доделу Уговора, односно предност дати **Понуђачу који достави потврду о извршеном обиласку локације извођења предметних радова.**

Уколико ни после примене резервних критеријума не буде могуће изабрати најповољнију понуду, најповољнија понуда биће изабрана **путем жреба.**

Извлачење путем жреба наручилац ће извршити јавно, у присуству понуђача који имају исту најнижу понуђену цену. На посебним папирима који су исте величине и боје Наручилац ће исписати називе понуђача, те папире ставити у кутију, одакле ће председник Комисије извући само један папир. Понуђачу чији назив буде на извученом папиру биће додељен уговор о јавној набавци.

Наручилац ће сачинити и доставити записник о спроведеном извлачењу путем жреба.

## 6. УПУТСТВО ПОНУЂАЧИМА КАКО ДА САЧИНЕ ПОНУДУ

Конкурсна документација садржи Упутство понуђачима како да сачине понуду и потребне податке о захтевима Наручиоца у погледу садржине понуде, као и услове под којима се спроводи поступак избора најповољније понуде у поступку јавне набавке.

Понуђач мора да испуњава све услове одређене Законом о јавним набавкама (у даљем тексту: Закон) и конкурсном документацијом. Понуда се припрема и доставља на основу позива, у складу са конкурсном документацијом, у супротном, понуда се одбија као неприхватљива.

### 6.1 Језик на којем понуда мора бити састављена

Наручилац је припремио конкурсну документацију на српском језику и водиће поступак јавне набавке на српском језику.

Понуда са свим прилозима мора бити сачињена на српском језику.

Уколико је неки прилог (доказ или документ) на страном језику, он мора бити преведен на српски језик и оверен од стране овлашћеног преводиоца, у супротном ће понуда бити одбијена као неприхватљива.

### 6.2 Начин састављања и подношења понуде

Понуђач је обавезан да сачини понуду тако што Понуђач уписује тражене податке у обрасце који су саставни део конкурсне документације и оверава је печатом и потписом законског заступника, другог заступника уписаног у регистар надлежног органа или лица овлашћеног од стране законског заступника уз доставу овлашћења у понуди. Доставља их заједно са осталим документима који представљају обавезну садржину понуде.

Препоручује се да сви документи поднети у понуди буду нумерисани и повезани у целину (јемствеником, траком и сл.), тако да се појединачни листови, односно прилози, не могу накнадно убацити, одстрањивати или замењивати.

Препоручује се да се нумерација поднете документације и образаца у понуди изврши на свакој страни на којој има текста, исписивањем „1 од н“, „2 од н“ и тако све до „н од н“, с тим да „н“ представља укупан број страна понуде.

Препоручује се да доказе који се достављају уз понуду, а због своје важности не смеју бити оштећени, означени бројем (меница), стављају се у посебну фолију, а на фолији се видно означава редни број странице листа из понуде. Фолија се мора залепити при врху како би се докази, који се због своје важности не смеју оштетити, заштитили.

Понуђач подноси понуду у затвореној коверти или кутији, тако да се при отварању може проверити да ли је затворена, као и када, на адресу: Јавно предузеће „Електропривреда Србије“, Огранак "Дринско – Лимске ХЕ" Бајина Башта, Трг Душана Јерковића број 1, 31250 Бајина Башта, писарница - са назнаком: „Понуда за јавну набавку "Реконструкција улазног хола Управне зграде у Бајиној Башти" - Јавна набавка број JN/2100/0144/2016 - НЕ ОТВАРАТИ“.

На полеђини коверте обавезно се уписује тачан назив и адреса понуђача, телефон и факс понуђача, као и име и презиме овлашћеног лица за контакт.

У случају да понуду подноси група понуђача, на полеђини коверте назначити да се ради о групи понуђача и навести називе и адресу свих чланова групе понуђача.

Уколико понуђачи подносе заједничку понуду, група понуђача може да се определи да обрасце дате у конкурсној документацији потписују и печатом оверавају сви понуђачи из групе понуђача или група понуђача може да одреди једног понуђача из групе који ће потписивати и печатом оверавати обрасце дате у конкурсној документацији, изузев образаца који подразумевају давање изјава под материјалном и кривичном одговорношћу морају бити потписани и оверени печатом од стране сваког понуђача из групе понуђача.

У случају да се понуђачи определе да један понуђач из групе потписује и печатом оверава обрасце дате у конкурсној документацији (изузев образаца који подразумевају давање изјава под материјалном и кривичном одговорношћу), наведено треба дефинисати споразумом којим се понуђачи из групе међусобно и према наручиоцу обавезују на извршење јавне набавке, а који чини саставни део заједничке понуде сагласно чл. 81. Закона.

Уколико је неопходно да понуђач исправи грешке које је направио приликом састављања понуде и попуњавања образаца из конкурсне документације, дужан је да поред такве исправке стави потпис особе или особа које су потписале образац понуде и печат понуђача.

### **6.3 Обавезна садржина понуде**

Садржину понуде, поред Обрасца понуде, чине и сви остали докази о испуњености услова из чл. 75. и 76. Закона о јавним набавкама, предвиђени чл. 77. Закона, који су наведени у конкурсној документацији, као и сви тражени прилози и изјаве (попуњени, потписани и печатом оверени) на начин предвиђен следећим ставом ове тачке:

- Образац понуде
- Структура цене
- Образац трошкова припреме понуде, ако понуђач захтева надокнаду трошкова у складу са чл. 88 Закона
- Изјава о независној понуди
- Изјава у складу са чланом 75. став 2. Закона
- Средство финансијског обезбеђења
- Списак изведених радова
- Потврда о референтним набавкама
- Обрасци, изјаве и докази одређене тачком 6.9 или 6.10 овог упутства у случају да понуђач подноси понуду са подизвођачем или заједничку понуду подноси група понуђача
- Потписан и печатом оверен „Модел уговора“ (пожељно је да буде попуњен)
- Уговор о чувању пословне тајне и поверљивих информација
- Докази о испуњености услова из чл. 76. Закона у складу са чланом 77. Закона и Одељком 4. конкурсне документације
- Овлашћење за потписника (ако не потписује заступник)
- Споразум о заједничком наступању (у случају подношења *Заједничке понуде*)
- Прилог о безбедности и здрављу на раду

Наручилац ће одбити као неприхватљиве све понуде које не испуњавају услове из позива за подношење понуда и конкурсне документације.

Наручилац ће одбити као неприхватљиву понуду понуђача, за коју се у поступку стручне оцене понуда утврди да докази који су саставни део понуде садрже неистините податке.

#### **6.4 Подношење и отварање понуда**

Благовременим се сматрају понуде које су примљене, у складу са Позивом за подношење понуда објављеним на Порталу јавних набавки, без обзира на начин на који су послате.

Ако је понуда поднета по истеку рока за подношење понуда одређеног у позиву, сматраће се неблаговременом, а Наручилац ће по окончању поступка отварања понуда, овакву понуду вратити неотворену понуђачу, са назнаком да је поднета неблаговремено.

Комисија за јавне набавке ће благовремено поднете понуде јавно отворити дана наведеном у Позиву за подношење понуда у просторијама Јавног предузећа „Електропривреда Србије“ Београд, Огранак "Дринско – Лимске ХЕ" Бајина Башта, Трг Душана Јерковића број 1, 31250 Бајина Башта, Канцеларија Наташе Поповић број 153.

Представници понуђача који учествују у поступку јавног отварања понуда, морају да пре почетка поступка јавног отварања доставе Комисији за јавне набавке писано овлашћење за учествовање у овом поступку, (пожељно је да буде издато на меморандуму понуђача), заведено и оверено печатом и потписом законског заступника понуђача или другог заступника уписаног у регистар надлежног органа или лица овлашћеног од стране законског заступника уз доставу овлашћења у понуди.

Комисија за јавну набавку води записник о отварању понуда у који се уносе подаци у складу са Законом.

Записник о отварању понуда потписују чланови комисије и присутни овлашћени представници понуђача, који преузимају примерак записника.

Наручилац ће у року од три (3) дана од дана окончања поступка отварања понуда поштом или електронским путем доставити записник о отварању понуда понуђачима који нису учествовали у поступку отварања понуда.

#### **6.5 Начин подношења понуде**

Понуђач може поднети само једну понуду.

Понуду може поднети понуђач самостално, група понуђача, као и понуђач са подизвођачем.

Понуђач који је самостално поднео понуду не може истовремено да учествује у заједничкој понуди или као подизвођач. У случају да понуђач поступи супротно наведеном упутству свака понуда понуђача у којој се појављује биће одбијена.

Понуђач може бити члан само једне групе понуђача која подноси заједничку понуду, односно учествовати у само једној заједничкој понуди. Уколико је понуђач, у оквиру групе понуђача, поднео две или више заједничких понуда, Наручилац ће све такве понуде одбити.

Понуђач који је члан групе понуђача не може истовремено да учествује као подизвођач. У случају да понуђач поступи супротно наведеном упутству свака понуда понуђача у којој се појављује биће одбијена.

#### **6.6 Измена, допуна и опозив понуде**

У року за подношење понуде понуђач може да измени или допуни већ поднету понуду писаним путем, на адресу Наручиоца, са назнаком „ИЗМЕНА – ДОПУНА - Понуде за јавну набавку "Реконструкција улазног хола Управне зграде у Бајиној Башти" – Јавна набавка број JN/2100/0144/2016 – НЕ ОТВАРАТИ“.



У року за подношење понуде понуђач може да опозове поднету понуду писаним путем, на адресу Наручиоца, са назнаком „ОПОЗИВ - Понуде за јавну набавку "Реконструкција улазног хола Управне зграде у Бајиној Башти" – Јавна набавка број ЈН/2100/0144/2016 – НЕ ОТВАРАТИ". У случају опозива поднете понуде пре истека рока за подношење понуда, Наручилац такву понуду неће отворати, већ ће је неотворену вратити понуђачу. Уколико понуђач измени или опозове понуду поднету по истеку рока за подношење понуда, Наручилац ће наплатити средство финансијског обезбеђења дато на име озбиљности понуде (ако је предвиђено средство финансијског обезбеђења на име озбиљности понуде).

#### **6.7 Партије**

Набавка није обликована по партијама.

#### **6.8 Понуда са варијантама**

Понуда са варијантама није дозвољена.

#### **6.9 Подношење понуде са подизвођачима**

Понуђач је дужан да у понуди наведе да ли ће извршење набавке делимично поверити подизвођачу. Ако понуђач у понуди наведе да ће делимично извршење набавке поверити подизвођачу, дужан је да наведе:

- назив подизвођача, а уколико уговор између наручиоца и понуђача буде закључен, тај подизвођач ће бити наведен у уговору;

- проценат укупне вредности набавке који ће поверити подизвођачу, а који не може бити већи од 50% као и део предметне набавке који ће извршити преко подизвођача. Понуђач у потпуности одговара наручиоцу за извршење уговорене набавке, без обзира на број подизвођача и обавезан је да наручиоцу, на његов захтев, омогући приступ код подизвођача ради утврђивања испуњености услова.

Обавеза понуђача је да за подизвођача достави доказе о испуњености обавезних услова из члана 75. став 1. тачка 1), 2) и 4) Закона наведених у одељку Услови за учешће из члана 75. и 76. Закона и Упутство како се доказује испуњеност тих услова. Додатне услове понуђач испуњава самостално, без обзира на агажовање подизвођача.

Све обрасце у понуди потписује и оверава понуђач, изузев образаца под пуном материјалном и кривичном одговорношћу, које попуњава, потписује и оверава сваки подизвођач у своје име.

Понуђач не може ангажовати као подизвођача лице које није навео у понуди, у супротном наручилац ће реализовати средство обезбеђења и раскинути уговор, осим ако би раскидом уговора наручилац претрпео знатну штету.

Добављач може ангажовати као подизвођача лице које није навео у понуди, ако је на страни подизвођача након подношења понуде настала трајнија неспособност плаћања, ако то лице испуњава све услове одређене за подизвођача и уколико добије претходну сагласност Наручиоца. Наручилац може на захтев подизвођача и где природа предмета набавке то дозвољава пренети доспела потраживања директно подизвођачу, за део набавке који се извршава преко тог подизвођача. Пре доношења одлуке о преношењу доспелих потраживања директно подизвођачу наручилац ће омогућити добављачу да у року од 5 дана од дана добијања позива наручиоца приговори уколико потраживање није доспело. Све ово не утиче на правило да понуђач (добављач) у потпуности одговара наручиоцу за извршење обавеза из поступка јавне набавке, односно за извршење уговорних обавеза, без обзира на број подизвођача.

### **6.10 Подношење заједничке понуде**

У случају да више понуђача поднесе заједничку понуду, они као саставни део понуде морају доставити Споразум о заједничком извршењу набавке, којим се међусобно и према Наручиоцу обавезују на заједничко извршење набавке, који обавезно садржи податке прописане члан 81. став 4. и 5. Закона о јавним набавкама и то:

- податке о члану групе који ће бити Носилац посла, односно који ће поднети понуду и који ће заступати групу понуђача пред Наручиоцем;
- опис послова сваког од понуђача из групе понуђача у извршењу уговора.

Сваки понуђач из групе понуђача која подноси заједничку понуду мора да испуњава услове из члана 75. став 1. тачка 1), 2) и 4) Закона, наведене у одељку Услови за учешће из члана 75. и 76. Закона и Упутство како се доказује испуњеност тих услова. Услов у вези са капацитетима, у складу са чланом 76. Закона, понуђачи из групе испуњавају заједно, на основу достављених доказа дефинисаних конкурсном документацијом.

У случају заједничке понуде групе понуђача обрасце под пуном материјалном и кривичном одговорношћу попуњава, потписује и оверава сваки члан групе понуђача у своје име. (Образац Изјаве о независној понуди и Образац изјаве у складу са чланом 75. став 2. Закона).

Понуђачи из групе понуђача одговарају неограничено солидарно према наручиоцу.

### **6.11 Понуђена цена**

Цена се исказује у динарима, без пореза на додату вредност.

У случају да у достављеној понуди није назначено да ли је понуђена цена са или без пореза на додату вредност, сматраће се сагласно Закону, да је иста без пореза на додату вредност.

Јединичне цене и укупно понуђена цена морају бити изражене са две децимале у складу са правилом заокруживања бројева. У случају рачунске грешке меродавна ће бити јединична цена.

Понуда која је изражена у две валуте, сматраће се неприхватљивом.

Ако је у понуди исказана неуобичајено ниска цена, Наручилац ће поступити у складу са чланом 92. Закона.

### **КОЛИЧИНЕ РАДОВА И ДОБАРА**

Количине радова и добара из Обрасца структуре цене – Предмера и предрачуна радова су, због специфичности предметних радова, дате оквирно тако да их Наручилац може, по потреби, кориговати у току извођења радова или од неких одступити, сходно стварно исказаним потребама у току извођења радова на терену.

### **6.12 Корекција цене**

Након закључења Уговора, уколико од дана када је започето отварање понуда до момента настанка ДПО дође до промене средњег курса EUR према подацима Народне Банке Србије за више од 5%, цена се може кориговати до истека уговореног рока извођења радова. Промена уговорене цене ће се извршити на следећи начин:

$$Ц = Ц_0 * \left( \frac{EUR_T}{EUR_0} \right)$$

Где је:

Ц - нова цена

Ц<sub>0</sub> - уговорена цена

EUR<sub>T</sub> - средњи курс EUR на дан ДПО (курсна листа НБС)

EUR<sub>0</sub> - средњи курс EUR на дан када је започето отварање понуда (курсна листа НБС)

Променом уговора не сматра се усклађивање цене са унапред јасно дефинисаним параметрима у уговору и овој конкурсној документацији.

### **6.13 Рок извођења радова, извршење комплетног Уговора**

Извођач радова, са којим буде закључен Уговор, ће извођење предметних радова започети одмах након обостраног потписивања Уговора и увођења Извођача радова у посао од стране Наручиоца (**максимално 20 календарских дана од дана ступања Уговора на снагу**).

**Изабрани понуђач је обавезан да радове, тј. комплетан предмет Уговора, изврши у року који не може бити дужи од 60 (шесдесет) календарских дана од дана почетка извођења предметних радова.**

У случају да Извођач радова не изврши Уговор у уговореном року, Наручилац има право на наплату уговорне казне и Менице за добро извршење посла, као и право на раскид уговора.

### **6.14 Гарантни рок, постгарантни период**

Гарантни рок за изведене радове и испоручена добра не може бити краћи од **24 (двадесетчетири) месеца** од дана извршеног квантитативног и квалитативног пријема добара и радова и потписивања Записника, без примедби.

Извођач радова је дужан да се у гарантном периоду, а на писани захтев Наручиоца, у року од два дана, одазове и у најкраћем року отклони о свом трошку све недостатке, који су настали због његовог пропуста и неквалитетног рада.

### **6.15 Начин и услови плаћања**

Наручилац не може да прихвати било какво авансно плаћање.

Наручилац се обавезује да Извођачу радова плати изведене радове динарском дознаком, на следећи начин:

- До 90% од укупно уговорене вредности, увећане за припадајући порез на додату вредност, биће плаћено по испостављеним привременим ситуацијама, испостављених на основу изведених количина уговорених радова и добара и потписаних и оверених листова грађевинске књиге, које су оверене од одговорних лица Уговорних страна, у законском року до 45 дана од дана пријема истих на писарницу Наручиоца, а
- Остатак по завршетку радова, окончаном ситуацијом у законском року до 45 дана од дана пријема исте на присарницу Наручиоца. Окончана ситуација испоставља се након извршене примопредаје радова и добара и коначног обрачуна изведених радова, које записнички оверававају одговорна лица за примопредају и коначни обрачун изведених радова Уговорних страна.

Сва плаћања ће се вршити на основу потписаних и оверених привремених месечних ситуација и окончане ситуације, оверених од стране надзорног органа кога овлашћује Наручилац у складу са Законом о планирању и изградњи ("Сл. гласник РС", бр. 72/2009, 81/2009 - испр., 64/2010 - одлука УС, 24/2011, 121/2012, 42/2013 - одлука УС, 50/2013 - одлука УС, 98/2013 - одлука УС, 132/2014 и 145/2014) и Правилником о садржају и начину вршења стручног надзора ("Сл. гласник РС", бр. 22/2015).

Обавезе које доспевају у наредној години биће реализоване највише до износа средстава, која су за ту намену бити одобрена у ГПП ЈП ЕПС за наредну годину у којој ће се плаћати уговорене обавезе

У привременој ситуацији, за изведене радове, **невести ознаку делатности прописане Уредбом о класификацији делатности из области грађевинарства.**

Привремене месечне и окончане ситуације се испостављају према количинама из обрачунских листова грађевинске књиге, овереним и потписаним од стране Извођача радова и надзорног органа, у складу са Законом о планирању и изградњи. Плаћање ће се вршити у динарима.

У случају примене корекције цене понуђач ће издати рачун на основу уговорених јединичних цена, а за вредност корекције цене на рачуну ће исказати као корекцију рачуна књижно задужење/одобрење, или ће уз рачун за корекцију цене доставити књижно задужење/одобрење.

#### **УКУПНА ЦЕНА У ПОНУДИ, ЗАКЉУЧЕЊЕ УГОВОРА И ПЛАЋАЊЕ**

**Укупна цена дата у понуди служи, искључиво, за вредновање понуда.**

**Имајући у виду горе наведено, Уговорена вредност представља процењену вредност предметне јавне набавке.**

**Плаћања ће се вршити по стварно извршеним радовима и испорученим добрима у складу са понуђеним – усвојеним јединичним ценама из Уговора.**

**Напомена:**

**Укупно изведене количине радова и испоручена добра, по уговореним јединичним ценама, ни у ком случају не могу бити – финансијски веће од уговорене вредности.**

#### **6.16 Рок важења понуде**

Понуда мора да важи најмање 90 (словима:деветдесет) дана од дана отварања понуда.

У случају да понуђач наведе краћи рок важења понуде, понуда ће бити одбијена, као неприхватљива.

#### **6.17 Средства финансијског обезбеђења**

Наручилац користи право да захтева средстава финансијског обезбеђења (у даљем тексту СФО) којим понуђачи обезбеђују испуњење својих обавеза у отвореном поступку (достављају се уз понуду), као и испуњење својих уговорних обавеза (достављају се приликом закључења уговора или након извођења радова)

Сви трошкови око прибављања средстава обезбеђења падају на терет понуђача, а и исти могу бити наведени у Обрасцу трошкова припреме понуде.

Члан групе понуђача може бити налогодавац средства финансијског обезбеђења.

Средства финансијског обезбеђења морају да буду у валути у којој је и понуда.

Ако се за време трајања Уговора промене рокови за извршење уговорне обавезе, важност СФО мора се продужити.

Понуђач је дужан да достави следећа средства финансијског обезбеђења:

### У понуди:

#### **Меница за озбиљност понуде**

Понуђач је обавезан да уз понуду Наручиоцу достави:

1. бланко сопствену меницу за озбиљност понуде која је
  - издата са клаузулом „без протеста“ и „без извештаја“ потписана од стране законског заступника или лица по овлашћењу законског заступника, на начин који прописује Закон о меници ("Сл. лист ФНРЈ" бр. 104/46, "Сл. лист СФРЈ" бр. 16/65, 54/70 и 57/89 и "Сл. лист СРЈ" бр. 46/96, Сл. лист СЦГ бр. 01/03 Уст. повеља)
  - евидентирана у Регистру меница и овлашћења кога води Народна банка Србије у складу са Одлуком о ближим условима, садржини и начину вођења регистра меница и овлашћења („Сл. гласник РС“ бр. 56/11 и 80/15) и то документује овереним захтевом пословној банци да региструје меницу са одређеним серијским бројем, основ на основу кога се издаје меница и менично овлашћење (број ЈН) и износ из основа (тачка 4. став 2. Одлуке).
  - Менично писмо – овлашћење којим понуђач овлашћује наручиоца да може наплатити меницу **на износ од минимум 10% од вредности понуде (без ПДВ-а) са роком важења минимално 30 дана дужим од рока важења понуде**, с тим да евентуални продужетак рока важења понуде има за последицу и продужење рока важења менице и меничног овлашћења, које мора бити издато на основу Закона о меници.
  - овлашћење којим законски заступник овлашћује лица за потписивање менице и меничног овлашћења за конкретан посао, у случају да меницу и менично овлашћење не потписује законски заступник понуђача;
2. фотокопију важећег Картона депонованих потписа овлашћених лица за располагање новчаним средствима понуђача код пословне банке, оверену од стране банке на дан издавања менице и меничног овлашћења.
3. фотокопију ОП обрасца.
4. Доказ о регистрацији менице у Регистру меница Народне банке Србије (фотокопија Захтева за регистрацију менице од стране пословне банке која је извршила регистрацију менице или извод са интернет странице Регистра меница и овлашћења НБС)

У случају да изабрани Понуђач после истека рока за подношење понуда, а у року важења опције понуде, повуче или измени понуду, не потпише Уговор када је његова понуда изабрана као најповољнија или не достави Сфо које је захтевано уговором, Наручилац има право да изврши наплату бланко сопствене менице за озбиљност понуде.

Меница ће бити враћена Понуђачу у року од осам дана од дана предаје Наручиоцу средства финансијског обезбеђења која су захтевана у закљученом уговору.

Меница ће бити враћена понуђачу са којим није закључен уговор одмах по закључењу уговора са понуђачем чија понуда буде изабрана као најповољнија.

Уколико средство финансијског обезбеђења није достављено у складу са захтевом из Конкурсне документације понуда ће бити одбијена као неприхватљива због битних недостатака.

### **У року од 10 дана од закључења Уговора**

#### **Меницу као гаранцију добро извршење посла**

Понуђач је обавезан да Наручиоцу достави:

1. бланко сопствену меницу за добро извршење посла која је неопозива, без права протеста и наплатива на први позив, потписана и оверена службеним печатом од стране овлашћеног лица,
2. Менично писмо – овлашћење којим понуђач овлашћује наручиоца да може наплатити меницу на износ од минимум 10% од вредности уговора (без ПДВ-а) са роком важења минимално минимално 30 (тридесет) дана дужим од уговореног рока завршетка посла, с тим да евентуални продужетак рока завршетка посла има за последицу и продужење рока важења менице и меничног овлашћења.
3. фотокопију важећег Картона депонованих потписа овлашћених лица за располагање новчаним средствима понуђача код пословне банке, оверену од стране банке на дан издавања менице и меничног овлашћења.
4. фотокопију ОП обрасца.
5. Доказ о регистрацији менице у Регистру меница Народне банке Србије (фотокопија Захтева за регистрацију менице од стране пословне банке која је извршила регистрацију менице или извод са интернет странице Регистра меница и овлашћења НБС)

Меница може бити наплаћена у случају да изабрани понуђач не буде извршавао своје уговорне обавезе у роковима и на начин предвиђен уговором.

#### ***Напомена!!!***

***СФО за добро извршење посла обавезно се доставља у року од 10 дана од закључења Уговора, у супротном Наручилац може покренути поступак раскида Уговора и активирање, код банке, СФО за озбиљност понуде.***

### **У тренутку примопредаје радова, по потписивању Записника о квалитативно-квантитативном пријему**

#### **Меница као гаранција за отклањање грешака у гарантном року**

Понуђач је обавезан да Наручиоцу у тренутку примопредаје предмета уговора или најкасније 5 дана пре истека средства финансијског обезбеђења за добро извршење посла, достави:

- бланко сопствену меницу за отклањање недостатака у гарантном року која је неопозива, без права протеста и наплатива на први позив, потписана и оверена службеним печатом од стране овлашћеног лица,
- Менично писмо – овлашћење којим понуђач овлашћује наручиоца да може наплатити меницу на износ од минимално 5% од вредности уговора (без ПДВ) са роком важења минимално 30 дана дужим од гарантног рока, с тим да

евентуални продужетак рока важења уговора има за последицу и продужење рока важења менице и меничног овлашћења,

- фотокопију важећег Картона депонованих потписа овлашћених лица за располагање новчаним средствима понуђача код пословне банке, оверену од стране банке на дан издавања менице и меничног овлашћења.
- фотокопију ОП обрасца.
- Доказ о регистрацији менице у Регистру меница Народне банке Србије (фотокопија Захтева за регистрацију менице од стране пословне банке која је извршила регистрацију менице или извод са интернет странице Регистра меница и овлашћења НБС)

Меница може бити наплаћена у случају да изабрани понуђач не отклони недостатке у гарантном року.

Уколико се средство финансијског обезбеђења не достави у уговореном року, Наручилац има право да наплати средство финансијског обезбеђења за добро извршење посла.

#### **Достављање средстава финансијског обезбеђења**

Средство финансијског обезбеђења за озбиљност понуде доставља се као саставни део понуде и гласи на Јавно предузеће „Електропривреда Србије“ Београд, Улица Царице Милице број 2, 11000 Београд - Огранак "Дринско – Лимске ХЕ" Бајина Башта, Трг Душана Јерковића број 1, 31250 Бајина Башта.

Средство финансијског обезбеђења за добро извршење посла гласи на Јавно предузеће „Електропривреда Србије“ Београд, Улица Царице Милице број 2, 11000 Београд - Огранак "Дринско – Лимске ХЕ" Бајина Башта, Трг Душана Јерковића број 1, 31250 Бајина Башта, и доставља се лично или поштом на горњу адресу:

*са назнаком: Средство финансијског обезбеђења за ЈН број JN/2100/0144/2016*

Средство финансијског обезбеђења за отклањање недостатака у гарантном року гласи на Јавно предузеће „Електропривреда Србије“ Београд - Огранак „Дринско - Лимске хидроелектране“ Бајина Башта и доставља се у тренутку примопредаје радова или најкасније 5 дана пре истека Менице за добро извршење посла лично или поштом на адресу корисника уговора:

**Трг Душана Јерковића број 1, 31250 Бајина Башта**

*са назнаком: Средства финансијског обезбеђења за ЈН број JN /2100/0144/2016*

#### **6.18 Начин означавања поверљивих података у понуди**

Подаци које понуђач оправдано значи као поверљиве биће коришћени само у току поступка јавне набавке у складу са позивом и неће бити доступни ником изван круга лица која су укључена у поступак јавне набавке. Ови подаци неће бити објављени приликом отварања понуда и у наставку поступка.

Наручилац може да одбије да пружи информацију која би значила повреду поверљивости података добијених у понуди.

Као поверљива, понуђач може означити документа која садрже личне податке, а које не садржи ни један јавни регистар, или која на други начин нису доступна, као и пословне податке који су прописима одређени као поверљиви.

Наручилац ће као поверљива третирати она документа која у десном горњем углу великим словима имају исписано „ПОВЕРЉИВО“.

Наручилац не одговара за поверљивост података који нису означени на горе наведени начин.

Ако се као поверљиви означе подаци који не одговарају горе наведеним условима, Наручилац ће позвати понуђача да уклони ознаку поверљивости. Понуђач ће то учинити тако што ће његов представник изнад ознаке поверљивости написати „ОПОЗИВ“, уписати датум, време и потписати се.

Ако понуђач у року који одреди Наручилац не опозове поверљивост докумената, Наручилац ће третирати ову понуду као понуду без поверљивих података.

Наручилац је дужан да доследно поштује законите интересе понуђача, штитећи њихове техничке и пословне тајне у смислу закона којим се уређује заштита пословне тајне.

Неће се сматрати поверљивим докази о испуњености обавезних услова, цена и други подаци из понуде који су од значаја за примену критеријума и рангирање понуде.

#### **6.19 Поштовање обавеза које произлазе из прописа о заштити на раду и других прописа**

Понуђач је дужан да при састављању понуде изричито наведе да је поштовао обавезе које произлазе из важећих прописа о заштити на раду, запошљавању и условима рада, заштити животне средине, као и да нема забрану обављања делатности која је на снази у време подношења понуде (Образац 4. из конкурсне документације).

#### **6.20 Накнада за коришћење патената**

Накнаду за коришћење патената, као и одговорност за повреду заштићених права интелектуалне својине трећих лица сноси Понуђач.

#### **6.21 Начело заштите животне средине и обезбеђивања енергетске ефикасности**

Наручилац је дужан да изводи радови тако да која не загађују, односно који минимално утичу на животну средину, односно који обезбеђују адекватно смањење потрошње енергије – енергетску ефикасност.

#### **6.22 Додатне информације и објашњења**

Заинтерсовано лице може, у писаном облику, тражити од Наручиоца додатне информације или појашњења у вези са припремањем понуде, при чему може да укаже Наручиоцу и на евентуално уочене недостатке и неправилности у конкурсној документацији, најкасније пет дана пре истека рока за подношење понуде, на адресу Наручиоца, са назнаком: „ОБЈАШЊЕЊА – позив за јавну набавку број JN/2100/0144/2016 “ или електронским путем на е-mail адресе: [mikajilo.zlojutro@eps.rs](mailto:mikajilo.zlojutro@eps.rs), [trivun.vucetic@eps.rs](mailto:trivun.vucetic@eps.rs) и [natasa.popovic@eps.rs](mailto:natasa.popovic@eps.rs), (обавезно све захтеве, питања и друго слати истовремено на све три адресе) радним данима (понедељак – петак) у времену од 07 до 15 часова. Захтев за појашњење примљен после наведеног времена или током викенда/нерадног дана биће евидентиран као примљен првог следећег радног дана.

Наручилац ће у року од три дана по пријему захтева објавити Одговор на захтев на Порталу јавних набавки и својој интернет страници.

Тражење додатних информација и појашњења телефоном није дозвољено.

Ако је документ из поступка јавне набавке достављен од стране наручиоца или понуђача путем електронске поште или факсом, страна која је извршила достављање дужна је да од друге стране захтева да на исти начин потврди пријем тог документа, што је друга страна дужна и да учини када је то неопходно као доказ да је извршено достављање.

Ако наручилац у року предвиђеном за подношење понуда измени или допуни конкурсну документацију, дужан је да без одлагања измене или допуне објави на Порталу јавних набавки и на својој интернет страници.



Ако наручилац измени или допуни конкурсну документацију осам или мање дана пре истека рока за подношење понуда, наручилац је дужан да продужи рок за подношење понуда и објави обавештење о продужењу рока за подношење понуда. По истеку рока предвиђеног за подношење понуда наручилац не може да мења нити да допуњује конкурсну документацију.

Комуникација у поступку јавне набавке се врши на начин одређен чланом 20. Закона. У зависности од изабраног вида комуникације, Наручилац ће поступати у складу са 13. начелним ставом који је Републичка комисија за заштиту права у поступцима јавних набавки заузела на 3. Општој седници, 14.04.2014. године (објављеним на интернет страници [www.kjn.gov.rs](http://www.kjn.gov.rs)).

### **6.23 Трошкови понуде**

Трошкове припреме и подношења понуде сноси искључиво понуђач и не може тражити од наручиоца накнаду трошкова.

Понуђач може да у оквиру понуде достави укупан износ и структуру трошкова припремања понуде тако што попуњава, потписује и оверава печатом Образац трошкова припреме понуде.

Ако је поступак јавне набавке обустављен из разлога који су на страни наручиоца, наручилац је дужан да понуђачу надокнади трошкове израде узорка или модела, ако су израђени у складу са техничким спецификацијама наручиоца и трошкове прибављања средства обезбеђења, под условом да је понуђач тражио накнаду тих трошкова у својој понуди.

### **6.24 Додатна објашњења, контрола и допуштене исправке**

Наручилац може да захтева од понуђача додатна објашњења која ће му помоћи при прегледу, вредновању и упоређивању понуда, а може да врши и контролу (увид) код понуђача, односно његовог подизвођача.

Уколико је потребно вршити додатна објашњења, наручилац ће понуђачу оставити примерени рок да поступи по позиву наручиоца, односно да омогући наручиоцу контролу (увид) код понуђача, као и код његовог подизвођача.

Наручилац може, уз сагласност понуђача, да изврши исправке рачунских грешака уочених приликом разматрања понуде по окончаном поступку отварања понуда.

У случају разлике између јединичне цене и укупне цене, меродавна је јединична цена. Ако се понуђач не сагласи са исправком рачунских грешака, Наручилац ће његову понуду одбити као неприхватљиву.

### **6.25 Разлози за одбијање понуде**

Понуда ће бити одбијена ако:

- је неблаговремена, неприхватљива или неодговарајућа;
- ако се понуђач не сагласи са исправком рачунских грешака;
- ако има битне недостатке сходно члану 106. ЗЈН односно ако:
  - Понуђач не докаже да испуњава обавезне услове за учешће;
  - понуђач не докаже да испуњава додатне услове;
  - понуђач није доставио тражено средство обезбеђења;
  - је понуђени рок важења понуде краћи од прописаног;
  - понуда садржи друге недостатке због којих није могуће утврдити стварну садржину понуде или није могуће упоредити је са другим понудама.

Наручилац ће донети одлуку о обустави поступка јавне набавке у складу са чланом 109. Закона.

## **6.26 Рок за доношење Одлуке о додели уговора/обустави**

Наручилац ће одлуку о додели уговора/обустави поступка донети у року од максимално 25 (двадесетпет) дана од дана јавног отварања понуда.

Одлуку о додели уговора/обустави поступка Наручилац ће објавити на Порталу јавних набавки и на својој интернет страници у року од 3 (три) дана од дана доношења.

## **6.27 Негативне референце**

Наручилац може одбити понуду уколико поседује доказ да је понуђач у претходне три године пре објављивања позива за подношење понуда, у поступку јавне набавке:

- поступао супротно забрани из чл. 23. и 25. Закона;
- учинио повреду конкуренције;
- доставио неистините податке у понуди или без оправданих разлога одбио да закључи уговор о јавној набавци, након што му је уговор додељен;
- одбио да достави доказе и средства обезбеђења на шта се у понуди обавезао.

Наручилац може одбити понуду уколико поседује доказ који потврђује да понуђач није испуњавао своје обавезе по раније закљученим уговорима о јавним набавкама који су се односили на исти предмет набавке, за период од претходне три године пре објављивања позива за подношење понуда.

Доказ наведеног може бити:

- правоснажна судска одлука или коначна одлука другог надлежног органа;
- исправа о реализованом средству обезбеђења испуњења обавеза у поступку јавне набавке или испуњења уговорних обавеза;
- исправа о наплаћеној уговорној казни;
- рекламације потрошача, односно корисника, ако нису отклоњене у уговореном року;
- изјава о раскиду уговора због неиспуњења битних елемената уговора дата на начин и под условима предвиђеним законом којим се уређују облигациони односи;
- доказ о ангажовању на извршењу уговора о јавној набавци лица која нису означена у понуди као подизвођачи, односно чланови групе понуђача;
- други одговарајући доказ примерен предмету јавне набавке који се односи на испуњење обавеза у ранијим поступцима јавне набавке или по раније закљученим уговорима о јавним набавкама.

Наручилац може одбити понуду ако поседује доказ из става 3. тачка 1) члана 82. Закона, који се односи на поступак који је спровео или уговор који је закључио и други наручилац ако је предмет јавне набавке истоврсан.

Наручилац ће поступити на наведене начине и у случају заједничке понуде групе понуђача уколико утврди да постоје напред наведени докази за једног или више чланова групе понуђача.

## 6.28 Увид у документацију

Понуђач има право да изврши увид у документацију о спроведеном поступку јавне набавке после доношења одлуке о додели уговора, односно одлуке о обустави поступка о чему може поднети писмени захтев Наручиоцу.

Наручилац је дужан да лицу из става 1. омогући увид у документацију и копирање документације из поступка о трошку подносиоца захтева, у року од два дана од дана пријема писаног захтева, уз обавезу да заштити податке у складу са чл.14. Закона.

## 6.29 Заштита права понуђача

Обавештење о роковима и начину подношења захтева за заштиту права, са детаљним упутством о садржини потпуног захтева за заштиту права у складу са чланом 151. став 1. тач. 1)–7) Закона, као и износом таксе из члана 156. став 1. тач. 1)–3) Закона и детаљним упутством о потврди из члана 151. став 1. тачка б) Закона којом се потврђује да је уплата таксе извршена, а која се прилаже уз захтев за заштиту права приликом подношења захтева наручиоцу, како би се захтев сматрао потпуним:

### Рокови и начин подношења захтева за заштиту права:

Захтев за заштиту права подноси се лично или путем поште на адресу: Јавно предузеће „Електропривреда Србије“ Београд, , Улица Царице Милице број 2, 11000 Београд - Огранак "Дринско – Лимске ХЕ" Бајина Башта, Трг Душана Јерковића број 1, 31250 Бајина Башта, са назнаком Захтев за заштиту права за ЈН радова - "Реконструкција улазног хола Управне зграде у Бајиној Башти", JN/2100/0144/2016, а копија се истовремено доставља Републичкој комисији.

Захтев за заштиту права се може доставити и путем електронске поште на e-mail. [natasa.popovic@eps.rs](mailto:natasa.popovic@eps.rs) радним данима (понедељак-петак) од 7,00 до 15,00 часова.

Захтев за заштиту права може се поднети у току целог поступка јавне набавке, против сваке радње наручиоца, осим ако овим законом није другачије одређено.

Захтев за заштиту права којим се оспорава врста поступка, садржина позива за подношење понуда или конкурсне документације сматраће се благовременим ако је примљен од стране наручиоца најкасније **7 (седам) дана** пре истека рока за подношење понуда, без обзира на начин достављања и уколико је подносилац захтева у складу са чланом 63. став 2. овог закона указао наручиоцу на евентуалне недостатке и неправилности, а наручилац исте није отклонио.

Захтев за заштиту права којим се оспоравају радње које наручилац предузме пре истека рока за подношење понуда, а након истека рока из става 3. ове тачке, сматраће се благовременим уколико је поднет најкасније до истека рока за подношење понуда.

После доношења одлуке о додели уговора и одлуке о обустави поступка, рок за подношење захтева за заштиту права је **10 (десет) дана** од дана објављивања одлуке на Порталу јавних набавки.

Захтев за заштиту права не задржава даље активности наручиоца у поступку јавне набавке у складу са одредбама члана 150. ЗЈН.

Наручилац објављује обавештење о поднетом захтеву за заштиту права на Порталу јавних набавки и на својој интернет страници најкасније у року од два дана од дана пријема захтева за заштиту права, које садржи податке из Прилога 3Ль.

Наручилац може да одлучи да заустави даље активности у случају подношења захтева за заштиту права, при чему је тад дужан да у обавештењу о поднетом захтеву за заштиту права наведе да зауставља даље активности у поступку јавне набавке.

**Детаљно упутство о садржини потпуног захтева за заштиту права у складу са чланом 151. став 1. тач. 1) – 7) ЗЈН:**

Захтев за заштиту права садржи:

- 1) назив и адресу подносиоца захтева и лице за контакт
- 2) назив и адресу наручиоца
- 3) податке о јавној набавци која је предмет захтева, односно о одлуци наручиоца
- 4) повреде прописа којима се уређује поступак јавне набавке
- 5) чињенице и доказе којима се повреде доказују
- 6) потврду о уплати таксе из члана 156. ЗЈН
- 7) потпис подносиоца.

**Ако поднети захтев за заштиту права не садржи све обавезне елементе наручилац ће такав захтев одбацити закључком.**

Закључак наручилац доставља подносиоцу захтева и Републичкој комисији у року од три дана од дана доношења.

Против закључка наручиоца подносилац захтева може у року од три дана од дана пријема закључка поднети жалбу Републичкој комисији, док копију жалбе истовремено доставља наручиоцу.

**Износ таксе из члана 156. став 1. тач. 1)- 3) ЗЈН:**

Подносилац захтева за заштиту права дужан је да на рачун буџета Републике Србије (број рачуна: 840-30678845-06, шифра плаћања 153 или 253, позив на број JN210001442016, сврха: ЗЗП, Јавно предузеће „Електропривреда Србије“ Београд, Улица Царице Милице број 2, 11000 Београд - Огранак "Дринско – Лимске ХЕ" Бајина Башта, Трг Душана Јерковића број 1, 31250 Бајина Башта - ЈН радова - "Реконструкција улазног хола Управне зграде у Бајиној Башти" – Јавна набавка број JN/2100/0144/2016, прималац уплате: буџет Републике Србије) уплати таксу од:

- 1) 120.000,00 динара ако се захтев за заштиту права подноси пре отварања понуда.
- 2) 120.000,00 динара ако се захтев за заштиту права подноси након отварања понуда.

Свака странка у поступку сноси трошкове које проузрокује својим радњама.

Ако је захтев за заштиту права основан, наручилац мора подносиоцу захтева за заштиту права на писани захтев надокнадити трошкове настале по основу заштите права.

Ако захтев за заштиту права није основан, подносилац захтева за заштиту права мора наручиоцу на писани захтев надокнадити трошкове настале по основу заштите права.

Ако је захтев за заштиту права делимично усвојен, Републичка комисија одлучује да ли ће свака странка сносити своје трошкове или ће трошкови бити подељени сразмерно усвојеном захтеву за заштиту права.

Странке у захтеву морају прецизно да наведу трошкове за које траже накнаду.

Накнаду трошкова могуће је тражити до доношења одлуке наручиоца, односно Републичке комисије о поднетом захтеву за заштиту права.

О трошковима одлучује Републичка комисија. Одлука Републичке комисије је извршни наслов.

**Детаљно упутство о потврди из члана 151. став 1. тачка 6) ЗЈН**

Потврда којом се потврђује да је уплата таксе извршена, а која се прилаже уз захтев за заштиту права приликом подношења захтева наручиоцу, како би се захтев сматрао потпуним.

Чланом 151. Закона о јавним набавкама („Службени гласник РС“, број 124/12, 14/15 и 68/15) је прописано да захтев за заштиту права мора да садржи, између осталог, и потврду о уплати таксе из члана 156. ЗЈН.

Подносилац захтева за заштиту права је дужан да на одређени рачун буџета Републике Србије уплати таксу у износу прописаном чланом 156. ЗЈН.

Као доказ о уплати таксе, у смислу члана 151. став 1. тачка 6) ЗЈН, прихватиће се:

1. Потврда о извршеној уплати таксе из члана 156. ЗЈН која садржи следеће елементе:

- (1) да буде издата од стране банке и да садржи печат банке;
- (2) да представља доказ о извршеној уплати таксе, што значи да потврда мора да садржи податак да је налог за уплату таксе, односно налог за пренос средстава реализован, као и датум извршења налога. \* Републичка комисија може да изврши увид у одговарајући извод евиденционог рачуна достављеног од стране Министарства финансија – Управе за трезор и на тај начин додатно провери чињеницу да ли је налог за пренос реализован.
- (3) износ таксе из члана 156. ЗЈН чија се уплата врши;
- (4) број рачуна: 840-30678845-06;
- (5) шифру плаћања: 153 или 253;
- (6) позив на број: подаци о броју или ознаци јавне набавке поводом које се подноси захтев за заштиту права;
- (7) сврха: ЗЗП; назив наручиоца; број или ознака јавне набавке поводом које се подноси захтев за заштиту права;
- (8) корисник: буџет Републике Србије;
- (9) назив уплатиоца, односно назив подносиоца захтева за заштиту права за којег је извршена уплата таксе;
- (10) потпис овлашћеног лица банке.

2. Налог за уплату, први примерак, оверен потписом овлашћеног лица и печатом банке или поште, који садржи и све друге елементе из потврде о извршеној уплати таксе наведене под тачком 1.

3. Потврда издата од стране Републике Србије, Министарства финансија, Управе за трезор, потписана и оверена печатом, која садржи све елементе из потврде о извршеној уплати таксе из тачке 1, осим оних наведених под (1) и (10), за подносиоце захтева за заштиту права који имају отворен рачун у оквиру припадајућег консолидованог рачуна трезора, а који се води у Управи за трезор (корисници буџетских средстава, корисници средстава организација за обавезно социјално осигурање и други корисници јавних средстава);

4. Потврда издата од стране Народне банке Србије, која садржи све елементе из потврде о извршеној уплати таксе из тачке 1, за подносиоце захтева за заштиту права (банке и други субјекти) који имају отворен рачун код Народне банке Србије у складу са законом и другим прописом.

Примерак правилно попуњеног налога за пренос и примерак правилно попуњеног налога за уплату могу се видети на сајту Републичке комисије за заштиту права у поступцима јавних набавки <http://www.kjn.gov.rs/ci/uputstvo-o-uplati-republicke-administrativne-takse.html> или <http://www.kjn.gov.rs/download/Taksa-popunjeni-nalozici.pdf>

#### **УПЛАТА ИЗ ИНОСТРАНСТВА**

Уплата таксе за подношење захтева за заштиту права из иностранства може се извршити на девизни рачун Министарства финансија – Управе за трезор

**НАЗИВ И АДРЕСА БАНКЕ:**

Народна банка Србије (НБС)  
11000 Београд, ул. Немањина бр. 17

Србија

SWIFT CODE: NBSRRSBGXXX

**НАЗИВ И АДРЕСА ИНСТИТУЦИЈЕ:**

Министарство финансија  
Управа за трезор  
ул. Поп Лукина бр. 7-9  
11000 Београд  
IBAN: RS 35908500103019323073

**НАПОМЕНА:**

Приликом уплата средстава потребно је навести следеће информације о плаћању - „деталји плаћања“ (FIELD 70: DETAILS OF PAYMENT):

– број у поступку јавне набавке на које се захтев за заштиту права односи и назив наручиоца у поступку јавне набавке.

У прилогу су инструкције за уплате у валутама: EUR и USD.

**PAYMENT INSTRUCTIONS**

SWIFT MESSAGE MT103 – EUR	
FIELD 32A:	VALUE DATE – EUR- AMOUNT
FIELD 50K:	ORDERING CUSTOMER
FIELD 50K:	ORDERING CUSTOMER
FIELD 56A: (INTERMEDIARY)	DEUTDEFFXXX DEUTSCHE BANK AG, F/M TAUNUSANLAGE 12 GERMANY
FIELD 57A: (ACC. WITH BANK)	/DE20500700100935930800 NBSRRSBGXXX NARODNA BANKA SRBIJE (NATIONAL BANK OF SERBIA – NBS BEOGRAD, NEMANJINA 17 SERBIA
FIELD 59: (BENEFICIARY)	/RS35908500103019323073 MINISTARSTVO FINANSIJA UPRAVA ZA TREZOR POP LUKINA 7-9 BEOGRAD
FIELD 70:	DETAILS OF PAYMENT

SWIFT MESSAGE MT103 – USD	
FIELD 32A:	VALUE DATE – USD- AMOUNT
FIELD 50K:	ORDERING CUSTOMER
FIELD 56A: (INTERMEDIARY)	BKTRUS33XXX DEUTSCHE BANK TRUST COMPANY AMERICAS, NEW YORK 60 WALL STREET UNITED STATES
FIELD 57A: (ACC. WITH BANK)	NBSRRSBGXXX NARODNA BANKA SRBIJE (NATIONAL BANK OF SERBIA – NB BEOGRAD, NEMANJINA 17 SERBIA
FIELD 59: (BENEFICIARY)	/RS35908500103019323073 MINISTARSTVO FINANSIJA UPRAVA ZA TREZOR POP LUKINA 7-9 BEOGRAD
FIELD 70:	DETAILS OF PAYMENT

### **6.30 Закључивање уговора**

Наручилац ће доставити уговор о јавној набавци понуђачу којем је додељен уговор у року од **8 (осам) дана** од протеча рока за подношење захтева за заштиту права.

Понуђач којем буде додељен уговор, обавезан је да у року од највише **10 (десет) дана** од дана закључења уговора достави Меницу за добро извршење посла.

Ако понуђач којем је додељен уговор одбије да потпише уговор или уговор не потпише у **року од 7 (седам) дана** од дана добијања Уговора од стране Наручиоца, Наручилац може закључити са првим следећим најповољнијим понуђачем.

Уколико у року за подношење понуда пристигне само једна понуда и та понуда буде прихватљива, наручилац ће сходно члану 112. став 2. тачка 5) ЗЈН-а закључити уговор са понуђачем и пре истека рока за подношење захтева за заштиту права.

### **6.31 Измене током трајања уговора**

Наручилац може након закључења уговора о јавној набавци без спровођења поступка јавне набавке повећати обим предмета набавке до лимита прописаног чланом 115. став 1. Закона о јавним набавкама.

Наручилац може повећати обим предмета јавне набавке из уговора о јавној набавци за максимално до 5% укупне вредности уговора под условом да има обезбеђена финансијска средства, у случају непредвиђених околности приликом реализације Уговора, за које се није могло знати приликом планирања набавке.

Након закључења уговора о јавној набавци наручилац може да дозволи промену цене и других битних елемената уговора из објективних разлога који морају бити јасно и прецизно одређени у конкурсној документацији, уговору о јавној набавци, односно предвиђени посебним прописима, као што су: виша сила, измена важећих законских прописа, мере државних органа и измењене околности на тржишту настале услед више силе.

У наведеним случајевима наручилац ће донети Одлуку о измени уговора која садржи податке у складу са Прилогом 3Л Закона и у року од три дана од дана доношења исту објавити на Порталу јавних набавки, као и доставити извештај Управи за јавне набавке и Државној ревизорској институцији.

### **КОЛИЧИНЕ РАДОВА И ДОБАРА**

Количине радова и добара из Обрасца структуре цене – Предмера и предрачуна радова су, због специфичности предметних радова, дате оквирно тако да их Наручилац може, по потреби, кориговати у току извођења радова или од неких одступити, сходно стварно исказаним потребама у току извођења радова на терену.

### **УКУПНА ЦЕНА У ПОНУДИ, ЗАКЉУЧЕЊЕ УГОВОРА И ПЛАЋАЊЕ**

Укупна цена дата у понуди служи, искључиво, за вредновање понуда.

Имајући у виду горе наведено, Уговорена вредност представља процењену вредност јавне набавке.

Плаћања ће се вршити по стварно извршеним радовима и испорученим добрима у складу са понуђеним – усвојеним јединичним ценама из Уговора.

#### **Напомена:**

*Укупно изведене количине радова и испоручена добра, по уговореним јединичним ценама, ни у ком случају не могу бити – финансијски веће од уговорене вредности.*

ОБРАЗАЦ 1.

**ОБРАЗАЦ ПОНУДЕ**

Понуда бр. \_\_\_\_\_ од \_\_\_\_\_ за Отворени поступак јавне набавке радова - "Реконструкција улазног хола Управне зграде у Бајиној Башти" – Јавна набавка број JN/2100/0144/2016.

**1) ОПШТИ ПОДАЦИ О ПОНУЂАЧУ**

Назив понуђача:	
Адреса понуђача:	
Матични број понуђача:	
Врста правног лица:	
Порески идентификациони број понуђача (ПИБ):	
Име особе за контакт:	
Електронска адреса понуђача (e-mail):	
Телефон:	
Телефакс:	
Број рачуна понуђача и назив банке:	
Лице овлашћено за потписивање уговора:	

**2) ПОНУДУ ПОДНОСИ:**

<b>А) САМОСТАЛНО</b>
<b>Б) СА ПОДИЗВОЂАЧЕМ</b>
<b>В) КАО ЗАЈЕДНИЧКУ ПОНУДУ</b>

**Напомена:** заокружити начин подношења понуде и уписати податке о подизвођачу, уколико се понуда подноси са подизвођачем, односно податке о свим учесницима заједничке понуде, уколико понуду подноси група понуђача



### 3) ПОДАЦИ О ПОДИЗВОЂАЧУ

1)	Назив подизвођача:	
	Адреса:	
	Матични број:	
	Врста правног лица:	
	Порески идентификациони број:	
	Име особе за контакт:	
	Процент укупне вредности набавке који ће извршити подизвођач:	
	Део предмета набавке који ће извршити подизвођач:	
2)	Назив подизвођача:	
	Адреса:	
	Матични број:	
	Порески идентификациони број:	
	Име особе за контакт:	
	Процент укупне вредности набавке који ће извршити подизвођач:	
	Део предмета набавке који ће извршити подизвођач:	

**Напомена:**

Табелу „Подаци о подизвођачу“ попуњавају само они понуђачи који подносе понуду са подизвођачем, а уколико има већи број подизвођача од места предвиђених у табели, потребно је да се наведени образац копира у довољном броју примерака, да се попуни и достави за сваког подизвођача.

#### 4) ПОДАЦИ О ЧЛАНУ ГРУПЕ ПОНУЂАЧА

1)	Назив члана групе понуђача:	
	Адреса:	
	Матични број:	
	Врста правног лица:	
	Порески идентификациони број:	
	Име особе за контакт:	
2)	Назив члана групе понуђача:	
	Адреса:	
	Матични број:	
	Порески идентификациони број:	
	Име особе за контакт:	
	3)	Назив члана групе понуђача:
Адреса:		
Матични број:		
Порески идентификациони број:		
Име особе за контакт:		

**Напомена:**

Табелу „Подаци о учеснику у заједничкој понуди“ попуњавају само они понуђачи који подносе заједничку понуду, а уколико има већи број учесника у заједничкој понуди од места предвиђених у табели, потребно је да се наведени образац копира у довољном броју примерака, да се попуни и достави за сваког понуђача који је учесник у заједничкој понуди.

**5) ЦЕНА И КОМЕРЦИЈАЛНИ УСЛОВИ ПОНУДЕ**

**ЦЕНА**

<b>ПРЕДМЕТ И БРОЈ НАБАВКЕ</b>	<b>УКУПНА ЦЕНА (динара без ПДВ-а) (Служи за вредновање Понуда. Укупну уговорну цену ће формирати Наручилац, на основу процењене вредности)</b>
<p><b>Предмет набавке:</b>"Реконструкција улазног хола Управне зграде у Бајиној Башти"</p> <p><b>Број набавке:</b> JN/2100/0144/2016</p>	

**КОМЕРЦИЈАЛНИ УСЛОВИ**

<b>УСЛОВ НАРУЧИОЦА</b>	<b>ПОНУДА ПОНУЂАЧА</b>
<p><b>РОК И НАЧИН ПЛАЋАЊА:</b></p> <ul style="list-style-type: none"> <li>• До 90% од укупно уговорене вредности, увећане за припадајући порез на додату вредност, биће плаћено по испостављеним привременим ситуацијама, испостављених на основу изведених количина уговорених радова и добара и потписаних и оверених листова грађевинске књиге, које су оверене од одговорних лица Уговорних страна, у законском року до 45 дана од дана пријема истих на писарницу Наручиоца,</li> <li>• Остатак по завршетку радова, окончаном ситуацијом у законском року до 45 дана од дана пријема исте на присарницу Наручиоца. Окончана ситуација испоставља се након извршене примопредаје радова и добара и коначног обрачуна изведених радова, које записнички оверававају одговорна лица за примопредају и коначни обрачун изведених радова Уговорних страна.</li> </ul>	<p>Сагласан за захтевом Наручиоца</p> <p><b>ДА / НЕ</b> (заокружити)</p>
<p><b>РОК ИЗВОЂЕЊА РАДОВА И ИЗВРШЕЊА КОМПЛЕТНОГ УГОВОРА:</b></p> <p>Извођач радова ће извођење предметних радова започети одмах након обостраног потписивања Уговора и увођења Извођача радова у посао од стране Наручиоца (максимално 20 календарских дана од дана ступања Уговора на снагу). Извођач радова је обавезан да радове, тј. комплетан предмет Уговора, изврши у року који не може бити дужи од 60 (шесдесет) календарских дана од дана почетка извођења предметних радова.</p>	<p>Извођач радова је обавезан да радове, тј. комплетан предмет Уговора, изврши у року од _____ календарских дана од дана почетка извођења предметних радова</p>
<p><b>МЕСТО ИЗВОЂЕЊА РАДОВА И ИСПОРУКЕ ДОБАРА:</b></p> <p>Место извођења предметних радова је локација Наручиоца, Огранак "Дринско – Лимске ХЕ" Бајина Башта - Управна зграда у Бајиној Башти</p> <p>Место испоруке добара је Магацин Наручиоца у Перућцу (у периоду понедељак-петак 07-13 час.)</p>	<p>Сагласан за захтевом Наручиоца</p> <p><b>ДА / НЕ</b> (заокружити)</p>

<p><b>ГАРАНТНИ РОК:</b></p> <p>За изведене радове и испоручена добра гарантни период не може бити краћи од 24 (двадесетчетири) месеца од дана извршеног квантитативног и квалитативног пријема добара и радова и потписивања Записника, без примедби.</p> <p>Извођач је дужан да се у гарантном периоду, а на писани захтев Наручиоца, у року од два дана, одазове и у најкраћем року отклони о свом трошку све недостатке, који су настали због његовог пропуста и некавалитетног рада.</p>	<p>За изведене радове и испоручена добра гарантни период износи _____ месеца од дана извршеног квантитативног и квалитативног пријема добара и радова и потписивања Записника, без примедби.</p>
<p><b>РОК ВАЖЕЊА ПОНУДЕ:</b></p> <p>не може бити краћи од <b>90 дана</b> од дана отварања понуда</p>	<p>_____ дана од дана отварања понуда</p>
<p><b>Понуда понуђача који не прихвата услове Наручиоца за рок и начин плаћања, рок извођења радова и извршења комплетног Уговора, место извођења радова и испоруке добара, гарантни рок и рок важења понуде сматраће се неприхватљивом.</b></p>	

Место и датум

М.П.

Понуђач

**Напомене:**

- Понуђач је обавезан да у обрасцу понуде попуни све комерцијалне услове (сва празна поља и заокружи један одговор на местима где се то захтева).
- Уколико понуђачи подносе заједничку понуду, група понуђача може да овласти једног понуђача из групе понуђача који ће попунити, потписати и печатом оверити образац понуде или да образац понуде потпишу и печатом овере сви понуђачи из групе понуђача (у том смислу овај образац треба прилагодити већем броју потписника)

**ПРЕДМЕР И ПРЕДРАЧУН РАДОВА**  
**"Реконструкција улазног хола Управне зграде у Бајиној Башти"**  
*-Грађевинска делатност F 43.22; F 43.32; F 43.33-*

**ОБРАЗАЦ СТРУКТУРЕ ЦЕНЕ**  
**ПРЕДМЕР И ПРЕДРАЧУН**

Поз.	К.Д.	Опис радова	Ј.М.	Оквирна количина	Јед. цена без ПДВ	Укупна цена без ПДВ
(1)	(2)	(3)	(4)	(5)	(6)	(7=5x6)
<b>A</b>		<b>РАДОВИ НА АДАПТАЦИЈИ ХОЛА F 43.32; F 43.33</b>				
<b>1.</b>		<b>ИСПОРУКА И МОНТАЖА СТАКЛЕНИХ ПРЕГРАДА</b>	m2	49	x	=
		<p>Стаклене преграде се, према слици у прилогу 1, постављају између пода од камених плочица и плафона од дрвета укупне висине 3,6m у укупној дужини од 14,4m.</p> <p>У преграде су интегрисана троја стаклена врата и два прозора изнад стаклених врата. Преграде су изграђене од каљеног стакла дебљине 10mm (ramplex 10mm или одговарајући), непрозирног према канцеларијском простору, а провидног према ходнику, које је уграђено у алуминијумске профиле црне боје, који се причвршћују за под од камених плочица и плафон од дрвених елемената.</p> <p>(Потребно је уз понуду дати и скицу са распоредом – мрежом профила у складу са скицом у прилогу 1 са дефинисаним димензијама и дати детаљ причвршћивања профила за под и плафон, као и сам детаљ профила)</p>				
<b>2.</b>		<b>ИСПОРУКА И МОНТАЖА ПРЕГРАДЕ ОД УНИВЕРА</b>	m2	12	x	=
		Преграда од универа је, према скици у прилогу 1, ширине 4m, висине 3m, дебљине 20mm уграђеног у алуминијумске профиле црне боје причвршћене за под и бочне профиле стаклених преграда и стакленог зида зграде.				
<b>3.</b>		<b>ИЗРАДА И МОНТАЖА СТАКЛЕНИХ ВРАТА</b>	КОМ	3	x	=
		<p>Стаклена вата се уграђују у стаклене преграде према скици у прилогу 1.</p> <p>Висине су 2,0m, ширине 0,9m у истој боји стакла као и преграде, са бравом упуштеном у под.</p>				

4.	<b>ИЗРАДА И МОНТАЖА ПРОЗОРА ИЗНАД СТАКЛЕНИХ ВРАТА</b>	ком	3	x	=
	Димензије прозора прате ширину врата и висину стаклене преграде, од истог стакла као и преграде са отварањем на страну и на V.				
5.	<b>ИСПОРУКА И УГРАДЊА СТИРОДУРА ЗА ЗАТВАРАЊЕ МЕЂУСПРАТНИХ ОТВОРА</b>	m2	3	x	=
	На споју пода канцеларија са спољашњим стакленим зидом зграде у међуспратној плочи постоје отвори просечне ширине 0,2m у дужини од око 15m. Потребно их је затворити плочама од стиродура дебљине 5cm које су претходно прелепљене браон фолијом са обе стране да би се уклопиле у боју пода. Причвршћивање извршити са силиконом у браон боји.				
6.	<b>УКЛАЊАЊЕ ПОСТОЈЕЋЕ КОНСТРУКЦИЈЕ ФОНТАНЕ СА БЕТОНИРАЊЕМ ПОДЛОГЕ ЗА ПЛОЧИЦЕ</b>	m2	12	x	=
	Постојећи базен фонтане потребно је срушити и на њеном месту излити армирану бетонску подлогу као припрему за уградњу керамичких плочица.				
7.	<b>ИСПОРУКА И УГРАДЊА ПЛОЧИЦА НА МЕСТУ ПОСТОЈЕЋЕ ФОНТАНЕ</b>	m2	12	x	=
	Материјал плочица: гранитна керамика Димензије: 30 x 30 mm Боја: сива  Новоуграђене плочице морају бити апсолутно исте висине са постојећим плочицама са прелазом стара плочица – нова плочица уклопљеним у дебљину фугне плочица.				
8.	<b>ИСПОРУКА И МОНТАЖА ПАНЕЛНИХ ЗАВЕСА</b>	m2	60	x	=
	Завесе са screen панелом беле боје, петоканалне са висином вешања 3,6m  I просторија: ширина прекривања 4m II просторија: ширина прекривања 6,5m ширина прекривања 4m  отварање-склапање двострано пола пола – лево десно				
Б.	<b>МОБИЛИЈАР И ОПРЕМА ПО МЕРИ (ИСПОРУКА И МОНТАЖА) F 43.22; F 43.32</b>				
1.	<b>РАДНИ СТО (Прилог 2)</b>	ком	4	x	=
	Медијанпан 40mm  Фарбани бели сјај  Димензије 160x80x80cm				

2.	<b>ПОЛИЦЕ ЗА РАДНИ СТО (Прилог 3)</b>	ком	4	x	=
	Медијапан 19mm Фарбани бели сјај Димензије 160x30x22cm				
3.	<b>ФИОКАР ЗА РАДНИ СТО (Прилог 4)</b>	ком	4	x	=
	Медијапан 19mm Горња плоча 40mm Фарбани бели сјај 4 точкића 45mm Димензије 40x54x60cm				
4.	<b>ПЛАКАР (Прилог 5)</b>	ком	2	x	=
	Врата и видне странице: медијапан 19mm фарбани бели сјај - Корпуси: универ бела кора 18mm кантован абс траком 2mm - Са по 4 полице и пуним леђима - Димензије 270x200x45cm				
5.	<b>КЛУБ СТО (Прилог 6)</b>	ком	1	x	=
	Медијапан 40mm Фарбани црни полусјај Димензије 90x46x50cm				
6.	<b>КОМОДА (Прилог 7)</b>	ком	2	x	=
	Врата, странице, леђа: медијапан 19mm фарбани бели сјај Горња плоча медијапан 40mm фарабани бели сјај Поллице, средња страница: универ, бела кора 18mm кантован абс траком 2mm Димензије: 150x80x40cm				
7.	<b>ЖАРДИЊЕРА (Прилог 8)</b>	ком	2	x	=
	Црни водоотпорни Шпер 19mm кантован абс траком 2mm са лименим умецима у унутрашњем делу Димензије: 150x40x40cm				

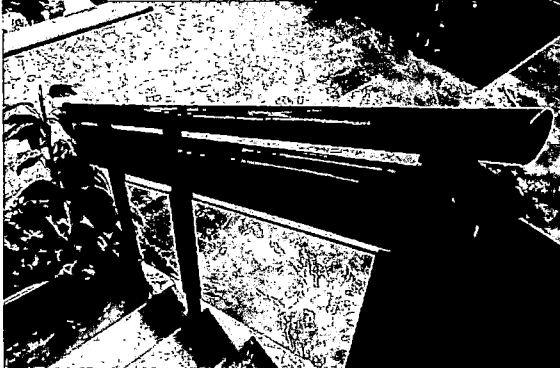
8.	<p><b>ГЕЛЕНДЕР НА ПОДЕСТУ</b> Висине 110cm, истоветан или што сличнији постојећем гелендеру</p> 	m	2	x	=
9.	<p><b>ИСПОРУКА И УГРАДЊА ИНВЕРТОРСКЕ ЈЕДИНИЦЕ (СПОЉАШЊЕ И УНУТРАШЊЕ) Fujitsu AWYZ14LB NOCRIA или одговарајућа</b></p> <p>..... (уписати модел)</p> <p>која мора имати исте или боље техничке карактеристике:</p> <p>Капацитет грејања (KW) <math>\geq 6</math> (0.9-9.1) Капацитет хлађења (KW) <math>\geq 4.2</math> (0.9-5.3)</p> <p><b>Енергетска класа</b></p> <ul style="list-style-type: none"> <li>- На хлађењу EER <math>\geq 4.12</math> W/W</li> <li>- На грејању COP <math>\geq 4.44</math> W/W</li> </ul> <p><b>Температурно подручје рада</b></p> <ul style="list-style-type: none"> <li>- грејање -15 ÷ 24 °C</li> <li>- хлађење -15 – 43 °C</li> </ul> <p>Гас : Фреон R410A</p>	ком	2	x	=



I (A+B)	<p><b>УКУПНО ПОНУЂЕНА ЦЕНА без ПДВ динара (збир колоне бр. 7)</b></p>	
---------	---	--



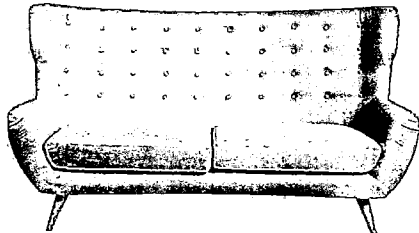
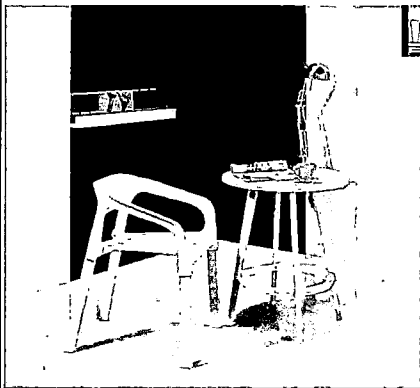

**В. МОБИЛИЈАР И ОПРЕМА (ИСПОРУКА И ПОСТАВЉАЊЕ)**

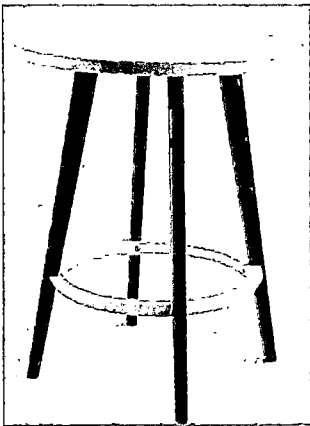
**НИЈЕ ГРАЂЕВИНСКА ДЕЛАТНОСТ**

Р. бр.	Назив добра	Ј.М.	Оквирна количина	Јед. цена без ПДВ дин.	Јед. цена са ПДВ дин.	Укупна цена без ПДВ дин	Укупна цена са ПДВ дин
(1)	(2)	(3)	(4)	(5)	(6)	(7=4x5)	(8=4x6)
1.	<p><b>ТРОСЕД SERTI XL 3S K133-4 Home Centar или одговарајући</b></p> <p>Дрвене ноге Тапациран у квалитетан штоф Димензије: 195x85xH108cm Боја светло сива</p> 	ком	1				
2.	<p><b>СТОЛИЦЕ PW – 001 ЕМУ НАМЕШТАЈ или одговарајуће</b></p> <p>Материјал полипропилен Ноге од буковог дрвета Боја бела</p> 	ком	2				
3.	<p><b>КЛУБ СТО PW - 009 – 1 ЕМУ НАМЕШТАЈ или одговарајући</b></p> <p>Плоча полипропилен Ноге од буковог дрвета</p>	ком	1				

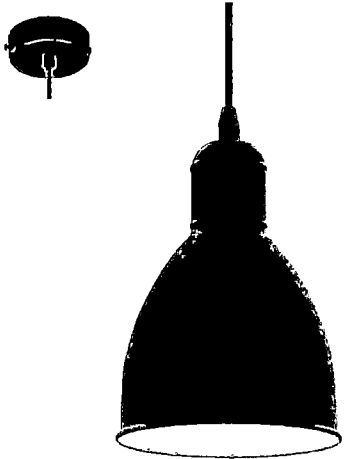
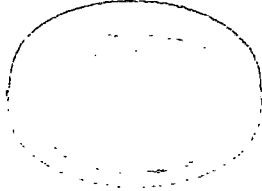
	<p>Димензије: 60x70,5cm</p> <p>Боја бела</p> 					
4.	<p><b>ЧИВИЛУК МОДЕЛ DF-01 ЕМУ НАМЕШТАЈ или одговарајући</b></p> <p>Постоље и куке полипропилен црне боје</p> <p>Стуб од буковог дрвета</p> <p>Димензије: 33x33x156cm</p> 	ком	2			
5.	<p><b>ВИСИЛИЦА PRIDDY 49464 EGLO или одговарајућа</b></p> <p>Материјал челик</p> <p>Боја: црна</p> <p>Димензије Ø: 155mm 1x60W</p> <p>Енергетска вредност: A++ - E</p> <p>Напон: 220-240V,50/60Hz</p>	ком	4			

							
<p><b>6.</b></p>	<p><b>НАДГРАДНА ОКРУГЛА ЛЕД ЛАМПА БОМАХ или одговарајућа</b></p> <p>Опис производа:</p> <p>Боја бела</p> <p>25W</p> <p>Напон: 220-240V,50/60Hz</p> <p>Боја светлости бела</p> 	<p>ком</p>	<p>30</p>				
<p><b>7.</b></p>	<p><b>Канцеларијска столица ТРАППЕДАЛ ЈУСК сива/црна или одговарајућа</b></p> <p>Материјал: пена, меморијска пјена, најлон, ПП (полипропилен), шперплоча, полиестер</p> <p>Боја: црна, сива</p> <p>Функција: Подесива висина, нагиб, Систем закључавања, најлонска основа</p> <p>Величина након монтаже:</p> <p>Ширина: 61 cm, Висина: 114/124 cm,</p> <p>Дубина: 56 cm</p>	<p>КОМ</p>	<p>4</p>				

	Висина седишта: 43/48 cm Дубина седишта: 44cm						
							

I (B)	<b>УКУПНО ПОНУЂЕНА ЦЕНА без ПДВ динара</b> <b>(збир колоне бр. 7)</b>	
-------	--	--

**РЕКАПИТУЛАЦИЈА:**

I	<b>УКУПНО ПОНУЂЕНА ЦЕНА без ПДВ (динара):</b> <b>(збир редова I (A+B) + I (B))</b>	
II	<b>Износ ПДВ-а (динара):</b>	
III	<b>УКУПНО ПОНУЂЕНА ЦЕНА са ПДВ (динара):</b> <b>(збир редова I и II)</b>	

Сви трошкови по предметној Јавној набавци су укалкулисани у јединичне цене у понуди.

**Јединичне цене су фиксне.**

**Напомена:**

Количине радова и добара из Обрасца структуре цене – Предмера и предрачуна радова су, због специфичности предметних радова, дате оквирно тако да их Наручилац може, по потреби, кориговати у току извођења радова или од неких одступити, сходно стварно исказаним потребама у току извођења радова на терену.

Укупна цена дата у понуди служи, искључиво, за вредновање понуда.

Имајући у виду горе наведено, Уговорена вредност представља процењену вредност јавне набавке.

Плаћања ће се вршити по стварно извршеним радовима и испорученим добрима у складу са понуђеним – усвојеним јединичним ценама из Уговора.

**Напомена:**

**Укупно изведене количине радова и испоручена добра, по уговореним јединичним ценама, ни у ком случају не могу бити – финансијски веће од уговорене вредности.**

Место и датум:

М.П.

Понуђач

**Напомена:**

-Уколико група понуђача подноси заједничку понуду овај образац потписује и оверава Носилац посла.

- Уколико понуђач подноси понуду са подизвођачем овај образац потписује и оверава печатом понуђач.

## ГРАФИЧКА ДОКУМЕНТАЦИЈА

Основа

Диспозиција намештаја

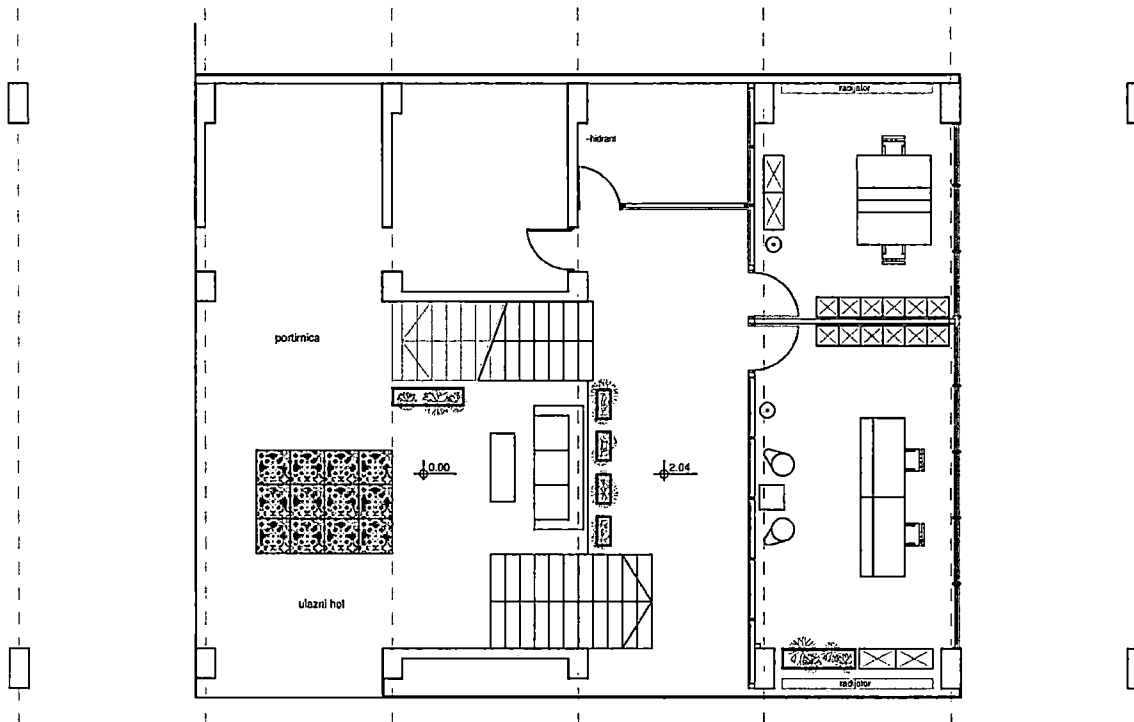

Основа

Струја и расвета

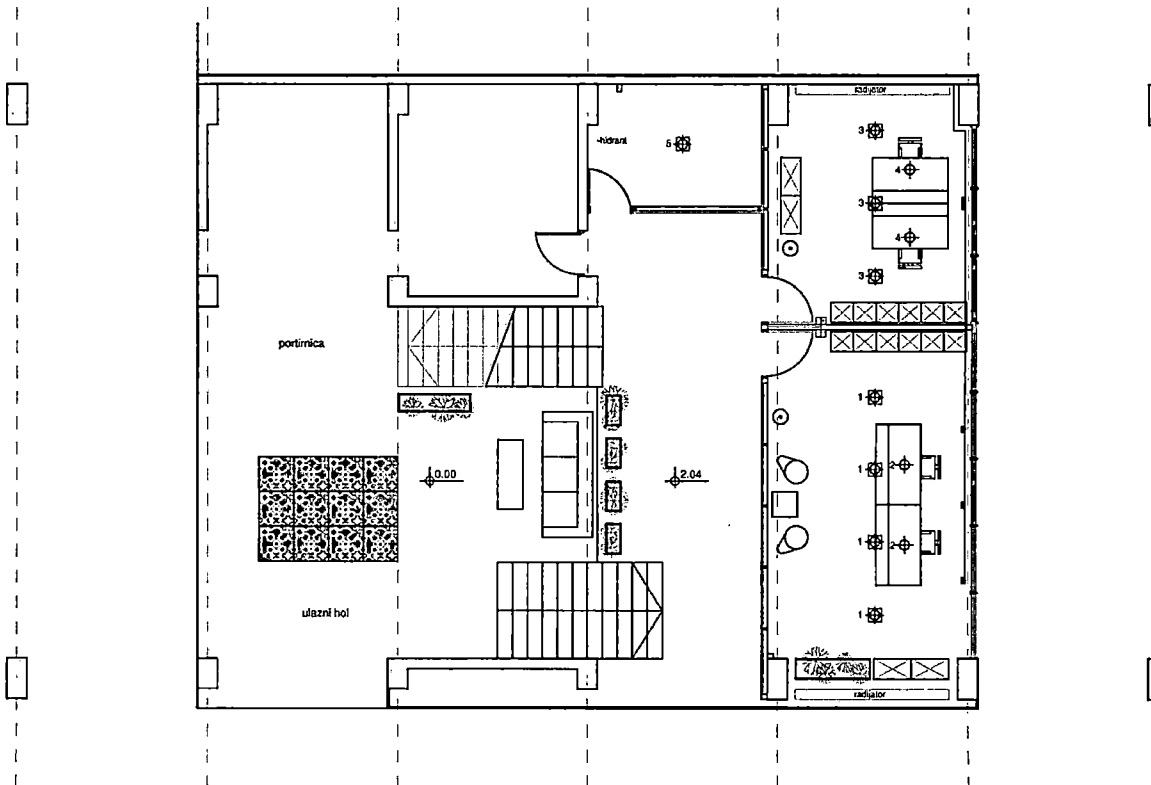

Прилог 1 – СТАКЛЕНЕ ПРЕГРАДЕ СА ВРАТИМА, ПРОЗОРИМА И ПРЕГРАДА ОД УНИВЕРСА

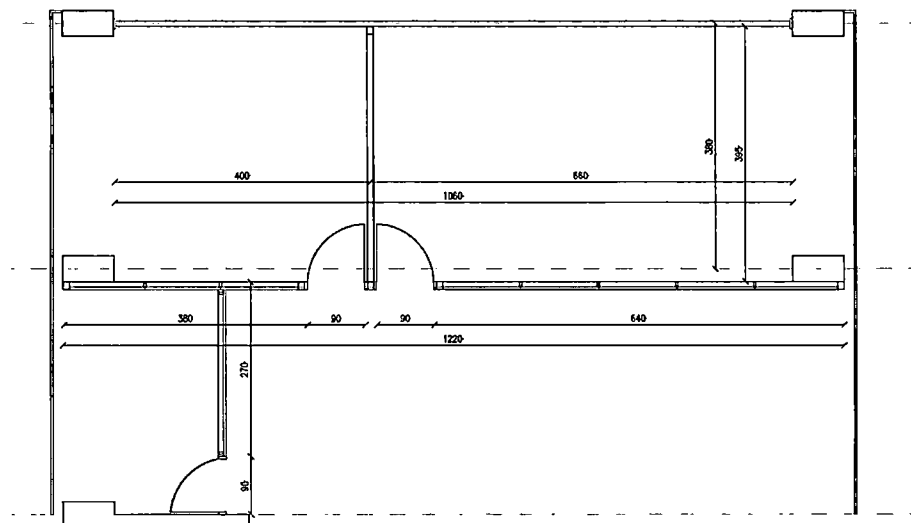

izgled

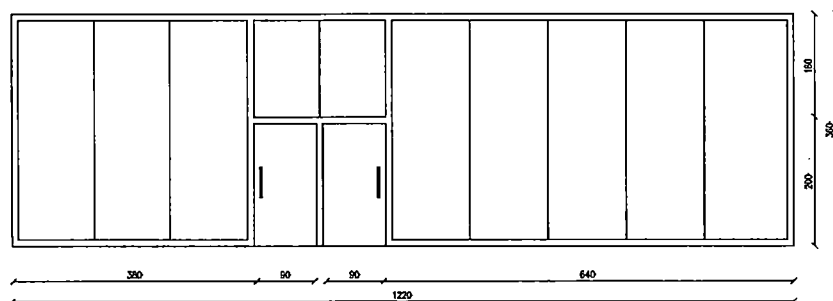

Прилог 2 – РАДНИ СТО

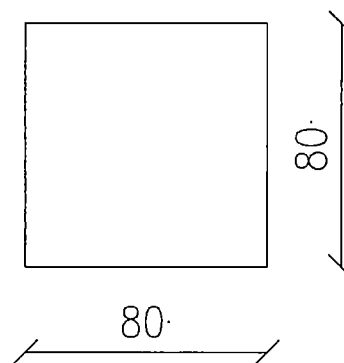
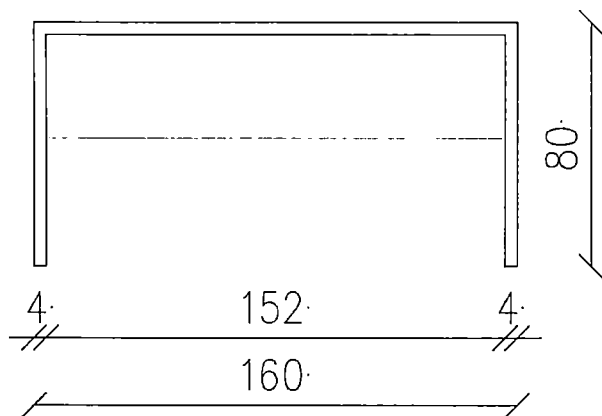
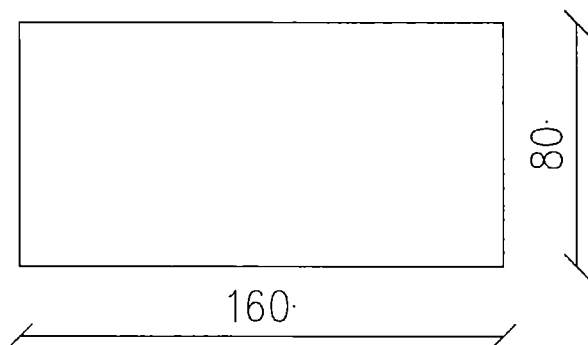

Прилог 3 - ПОЛИЦА ЗА РАДНИ СТО

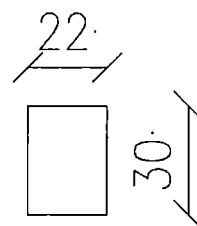
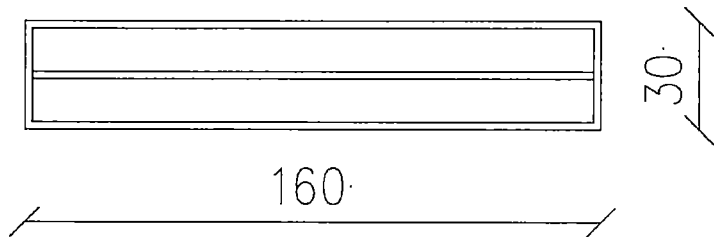
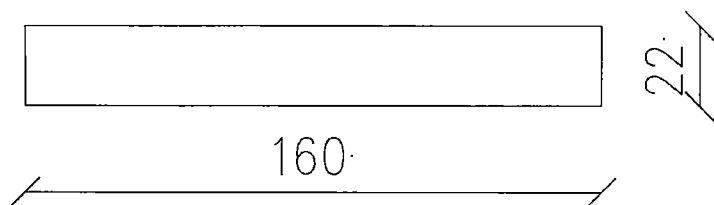

Прилог 4 – ФИОКАР ЗА РАДНИ СТО

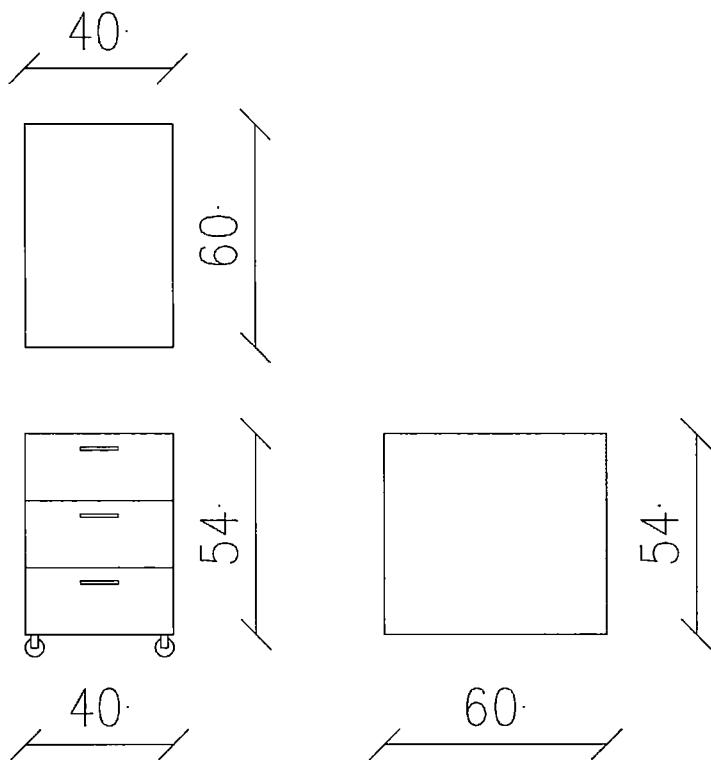



Прилог 5 – ПЛАКАР

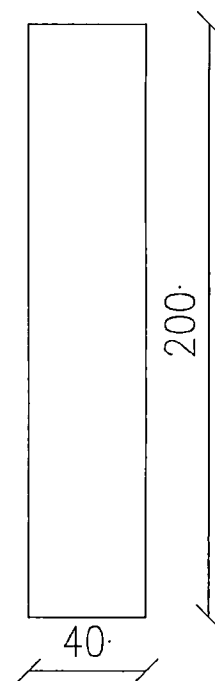
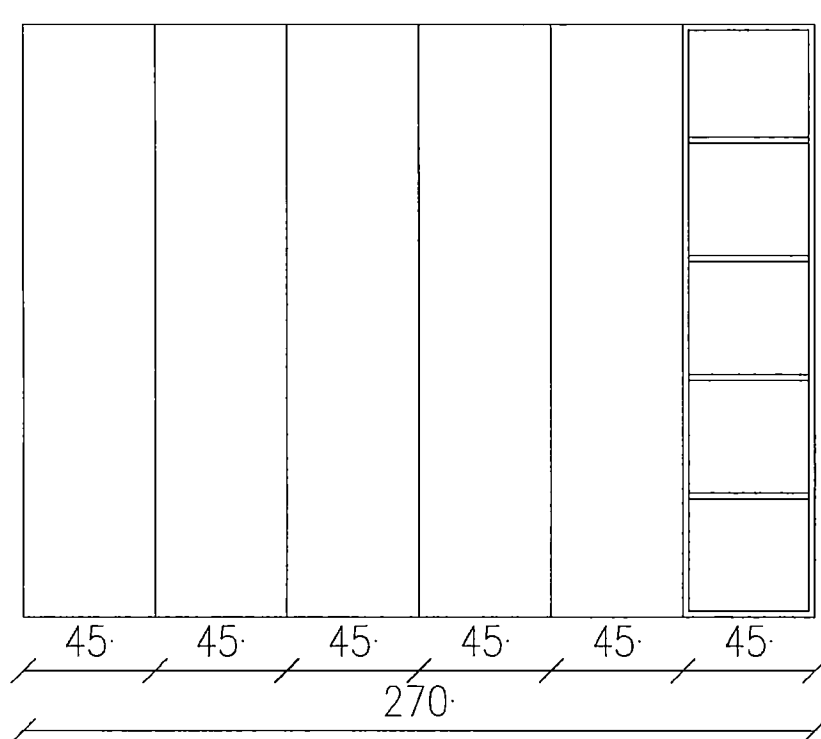
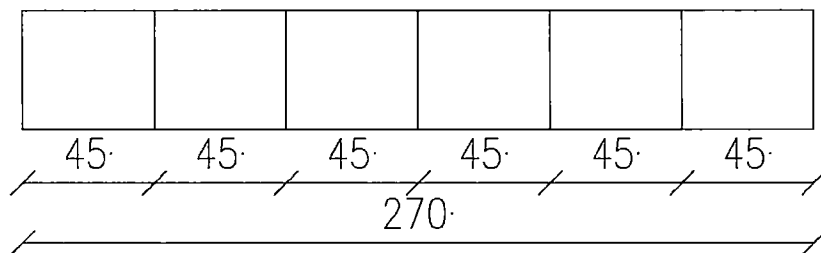

Прилог 6 – КЛУБ СТО

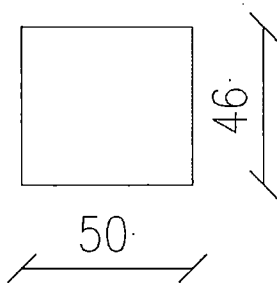
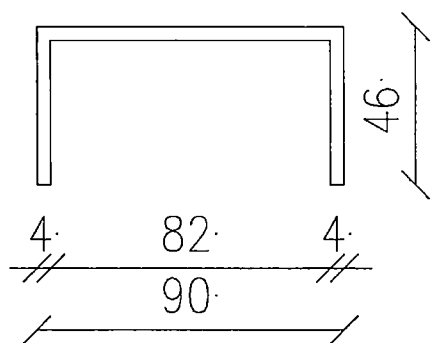
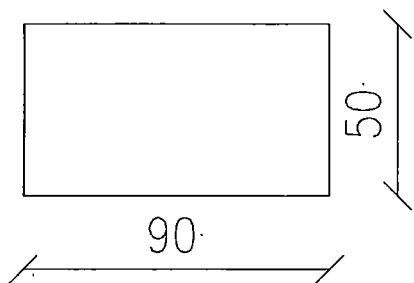

Прилог 7 - КОМОДА

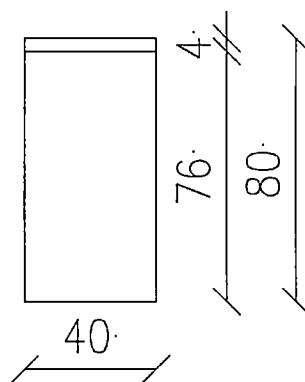
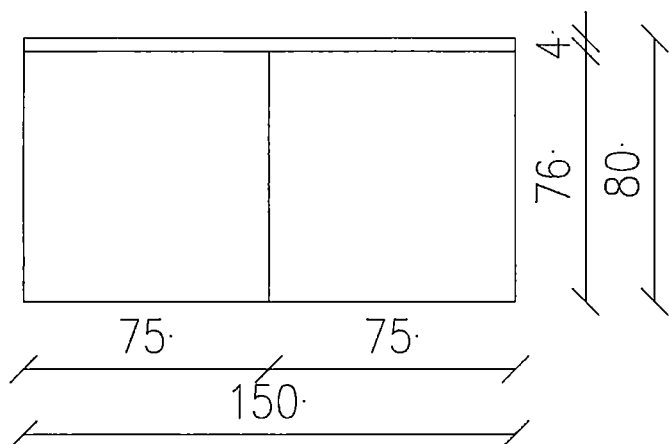
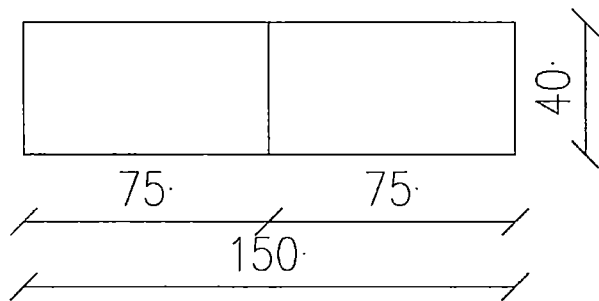

Прилог 8 - ЖАРДИЊЕРА

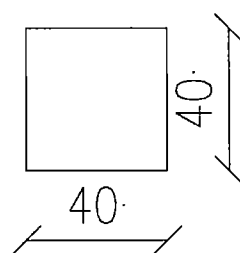
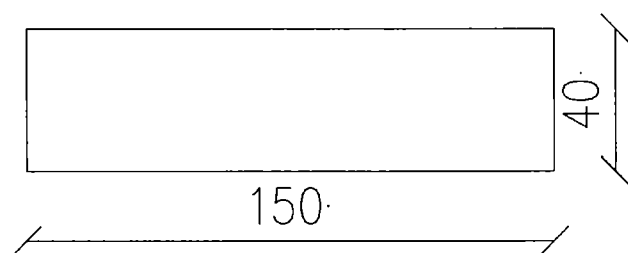
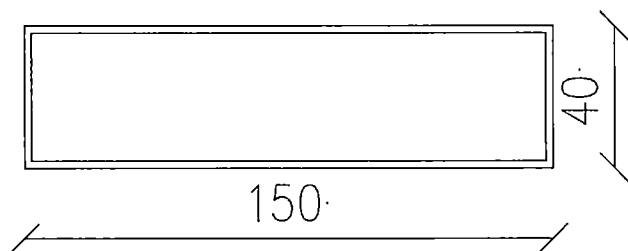

## Упутство за попуњавање Обрасца структуре цене

- Попунити табеле према упутству из назива колоне

### ТАБЕЛЕ А и Б

- у колону 6 Јединична цена без ПДВ уписати **јединичну** цену без ПДВ-а за изведене радове или испоручену опрему на тој позицији;
- у колону 7 Укупна цена без ПДВ, уписати **вредност** за изведене радове или испоручену опрему на тој позицији без ПДВ-а;
- у реду I (А+Б) уписати укупну понуђену цену без пдв-а (збир колоне бр. 7)

### ТАБЕЛА В

- у колону 5 Јединична цена без ПДВ уписати **јединичну** цену без ПДВ-а за испоручену опрему на тој позицији;
- у колону 6 Јединична цена са ПДВ уписати **јединичну** цену са ПДВ-ом за испоручену опрему на тој позицији;
- у колону 7 Укупна цена без ПДВ, уписати **вредност** за испоручену опрему на тој позицији без ПДВ-а;
- у колону 8 Укупна цена са ПДВ, уписати **вредност** за испоручену опрему на тој позицији са ПДВ-ом;
- у реду I (в) уписати укупну понуђену цену без ПДВ-а (збир колоне бр. 7)

### Рекапитулација:

- у реду (I) **УКУПНО ПОНУЂЕНА ЦЕНА** без ПДВ уписати **УКУПНУ** понуђену цену без ПДВ (збир редова I (А+Б) + I (В)) и то је износ за вредновање понуда
- у реду (II) **ИЗНОС ПДВ** уписати укупан износ ПДВ за вредност из реда (I)
- у реду (III) **УКУПНО ПОНУЂЕНА ЦЕНА** са ПДВ уписати укупну вредност збира редова (I) и (II)

Све цене се исказују у динарима.

На место предвиђено за место и датум уписује се место и датум попуњавања обрасца структуре цене;

На место предвиђено за печат и потпис понуђач печатом оверава и потписује образац структуре цене.

ОБРАЗАЦ 3.

На основу члана 26. Закона о јавним набавкама („Службени гласник РС“, бр. 124/2012, 14/15 и 68/15), члана 2. став 1. тачка 6) подтачка (4) и члана 16. Правилника о обавезним елементима конкурсне документације у поступцима јавних набавки начину доказивања испуњености услова («Службени гласник РС», бр.86/15) понуђач даје:

**ИЗЈАВУ О НЕЗАВИСНОЈ ПОНУДИ**

и под пуном материјалном и кривичном одговорношћу потврђује да је Понуду број \_\_\_\_\_, за јавну набавку радова - **"Реконструкција улазног хола Управне зграде у Бајиној Башти"** – ЈН број JN/2100/0144/2016, Наручиоца Јавног предузећа „Електропривреда Србије“ Београд, Огранак **"Дринско – Лимске ХЕ" Бајина Башта, Трг Душана Јерковића број 1, 31250 Бајина Башта**, по Позиву за подношење понуда објављеном на Порталу јавних набавки и интернет страници Наручиоца дана \_\_\_\_\_. године, поднео независно, без договора са другим понуђачима или заинтересованим лицима.

У супротном упознат је да ће сходно члану 168.став 1.тачка 2) Закона о јавним набавкама („Службени гласник РС“, бр.124/12, 14/15 и 68/15), уговор о јавној набавци бити ништав.

Датум:

М.П.

Понуђач/члан групе

**Напомена:** Уколико заједничку понуду подноси група понуђача Изјава се доставља за сваког члана групе понуђача. Изјава мора бити попуњена, потписана од стране овлашћеног лица за заступање понуђача из групе понуђача и оверена печатом.

У случају да понуђач подноси понуду са подизвођачем, Изјава се доставља за понуђача и сваког подизвођача. Изјава мора бити попуњена, потписана и оверена од стране овлашћеног лица за заступање понуђача/подизвођача и оверена печатом.

Приликом подношења понуде овај образац копирати у потребном броју примерака.

На основу члана 75. став 2. Закона о јавним набавкама („Службени гласник РС“ бр.124/2012, 14/15 и 68/15) као понуђач/подизвођач дајем:

### ИЗЈАВУ

којом изричито наводимо да смо у свом досадашњем раду и при састављању Понуде број: \_\_\_\_\_ за јавну набавку радова "Реконструкција улазног хола Управне зграде у Бајиној Башти" – ЈН број ЈН/2100/0144/2016, Наручиоца Јавног предузећа „Електропривреда Србије“ Београд, Огранак "Дринско – Лимске ХЕ" Бајина Башта, Трг Душана Јерковића број 1, 31250 Бајина Башта, поштовали обавезе које произилазе из важећих прописа о заштити на раду, запошљавању и условима рада, заштити животне средине, као и да немамо забрану обављања делатности која је на снази у време подношења Понуде.

Датум:

М.П.

Понуђач/члан групе

---

**Напомена:** Уколико заједничку понуду подноси група понуђача Изјава се доставља за сваког члана групе понуђача. Изјава мора бити попуњена, потписана од стране овлашћеног лица за заступање понуђача из групе понуђача и оверена печатом.

У случају да понуђач подноси понуду са подизвођачем, Изјава се доставља за понуђача и сваког подизвођача. Изјава мора бити попуњена, потписана и оверена од стране овлашћеног лица за заступање понуђача/подизвођача и оверена печатом.

Приликом подношења понуде овај образац копирати у потребном броју примерака.

**СПИСАК ИЗВЕДЕНИХ РАДОВА – СТРУЧНЕ РЕФЕРЕНЦЕ**

За учешће у поступку Јавне набавке број JN/2100/0144/2016 "Реконструкција улазног хола Управне зграде у Бајиној Башти".

	Референтни наручилац	Лице за контакт и број телефона	Број и датум закључења уговора	Датум реализације уговора	Вредност изведених радова без ПДВ (динара)
1.					
2.					
3.					
4.					
5.					
				Укупна вредност изведених радова без ПДВ (динара)	

Датум:

М.П.

Понуђач:

**Напомена:**

Уколико група понуђача подноси заједничку понуду овај образац потписује и оверава Носилац посла испред групе понуђача.

Приликом подношења понуде овај образац копирати у потребном броју примерака.

Понуђач који даје нетачне податке у погледу стручних референци, чини прекршај по члану 170. став 1. тачка 3. Закона о јавним набавкама. Давање неистинитих података у понуди је основ за негативну референцу у смислу члана 82. став 1. тачка 3) Закона

**ПОТВРДА О РЕФЕРЕНТНИМ НАБАВКАМА**

Наручилац предметних радова:

\_\_\_\_\_ (назив и седиште наручиоца)

Лице за контакт:

\_\_\_\_\_ (име, презиме, контакт телефон)

Овим путем потврђујем да је

\_\_\_\_\_ (навести назив седиште понуђача)

за наше потребе извео:

\_\_\_\_\_ (навести референтне радове/уговора)

у уговореном року, обиму и квалитету и да није прекршио своје обавезе из гарантног рока

Датум закључења уговора	Датум реализације уговора	Вредност уговора без ПДВ ( динара )	Вредност изведених радова без ПДВ ( динара )

Датум:

М.П.

Наручилац радова:

**НАПОМЕНА:**

Приликом подношења понуде овај образац копирати у потребном броју примерака. Понуђач који даје нетачне податке у погледу стручних референци, чини прекршај по члану 170. став 1. тачка 3. Закона о јавним набавкама. Давање неистинитих података у понуди је основ за негативну референцу у смислу члана 82. став 1. тачка 3) Закона.



**ОБРАЗАЦ ТРОШКОВА ПРИПРЕМЕ ПОНУДЕ**

за јавну набавку радова: "Реконструкција улазног хола Управне зграде у Бајиној Башти", ЈН број JN/2100/0144/2016.

На основу члана 88. став 1. Закона о јавним набавкама („Службени гласник РС“, бр.124/12, 14/15 и 68/15), члана 2. став 1. тачка б) подтачка (3) и члана 15. Правилника о обавезним елементима конкурсне документације у поступцима јавних набавки и начину доказивања испуњености услова („Службени гласник РС“ бр. 86/15), уз понуду прилажем

**СТРУКТУРУ ТРОШКОВА ПРИПРЕМЕ ПОНУДЕ**

	_____ динара
	_____ динара
Укупни трошкови без ПДВ	_____ динара
ПДВ	_____ динара
Укупни трошкови са ПДВ	_____ динара

Структуру трошкова припреме понуде прилажем и тражим накнаду наведених трошкова уколико наручилац предметни поступак јавне набавке обустави из разлога који су на страни наручиоца, сходно члану 88. став 3. Закона о јавним набавкама („Службени гласник РС“, бр.124/12, 14/15 и 68/15).

Датум:

М.П.

Понуђач

**Напомена:**

- образац трошкова припреме понуде попуњавају само они понуђачи који су имали наведене трошкове и који траже да им их Наручилац надокнади у Законом прописаном случају
- остале трошкове припреме и подношења понуде сноси искључиво понуђач и не може тражити од наручиоца накнаду трошкова (члан 88. став 2. Закона о јавним набавкама („Службени гласник РС“, бр.124/12, 14/15 и 68/15)
- уколико понуђач не попуни образац трошкова припреме понуде, Наручилац није дужан да му надокнади трошкове и у Законом прописаном случају
- Уколико група понуђача подноси заједничку понуду овај образац потписује и оверава Носилац посла. Уколико понуђач подноси понуду са подизвођачем овај образац потписује и оверава печатом понуђач.

**СПОРАЗУМ УЧЕСНИКА ЗАЈЕДНИЧКЕ ПОНУДЕ**

На основу члана 81. Закона о јавним набавкама („Сл. гласник РС” бр. 124/2012, 14/15, 68/15) саставни део заједничке понуде за JN/2100/0144/2016 – **"Реконструкција улазног хола Управне зграде у Бајиној Башти"** је споразум којим се понуђачи из групе међусобно и према наручиоцу обавезују на извршење јавне набавке, а који обавезно садржи податке о:

ПОДАТАК О	НАЗИВ И СЕДИШТЕ ЧЛАНА ГРУПЕ ПОНУЂАЧА
1. Члану групе који ће бити носилац посла, односно који ће поднети понуду и који ће заступати групу понуђача пред наручиоцем;	
2. Опис послова сваког од понуђача из групе понуђача у извршењу уговора:	
3. Друго:	

Потпис одговорног лица члана групе понуђача:

\_\_\_\_\_  
М.П.

Потпис одговорног лица члана групе понуђача:

\_\_\_\_\_  
М.П.

Датум:

\_\_\_\_\_

**Напомена:**

*У случају подношења Заједничке понуде попунити, потписати, оверити и доставити овај Образац, а ако не могу сви подаци да стану у овај Образац доставити потписан и оверен Споразум у складу са Законом о јавним набавкама и овом Конкурсном документацијом, а који обавезно садржи податке из Обрасца (Прилог 1).*

**ПОТВРДА**  
**О ИЗВРШЕНОМ ОБИЛАСКУ МЕСТА ИЗВОЂЕЊА РАДОВА**

**За JN/2100/0144/2016 – "Реконструкција улазног хола Управне зграде у Бајиној Башти"**

Дана, \_\_\_\_\_ 2017. године Понуђач радова \_\_\_\_\_  
је извршио обилазак и преглед места на коме ће се изводити радови према  
тендерској документацији за јавну набавку број JN/2100/0144/2016 –  
"Реконструкција улазног хола Управне зграде у Бајиној Башти".

Име и презиме извршиоца обиласка: \_\_\_\_\_

Потпис: \_\_\_\_\_

Дана \_\_\_\_\_ 2017. године

Потпис овлашћеног лица:

М.П.

\_\_\_\_\_

На основу одредби Закона о меници (Сл. лист ФНРЈ бр. 104/46 и 18/58; Сл. лист СФРЈ бр. 16/65, 54/70 и 57/89; Сл. лист СРЈ бр. 46/96, Сл. лист СЦГ бр. 01/03 Уст. Повеља, Сл.лист РС 80/15) и Закона о платним услугама (Сл. лист СРЈ бр. 03/02 и 05/03, Сл. гл. РС бр. 43/04, 62/06, 111/09 др. закон и 31/11) и тачке 1, 2. и 6. Одлуке о облику садржини и начину коришћења јединствених инструмената платног промета

ДУЖНИК: .....  
(назив и седиште Понуђача)  
МАТИЧНИ БРОЈ ДУЖНИКА (Понуђача): .....  
ТЕКУЋИ РАЧУН ДУЖНИКА (Понуђача): .....  
ПИБ ДУЖНИКА (Понуђача): .....

и з д а ј е д а н а ..... године

**МЕНИЧНО ПИСМО – ОВЛАШЋЕЊЕ ЗА КОРИСНИКА БЛАНКО СОПСТВЕНЕ  
МЕНИЦЕ**

**за JN/2100/0144/2016**

**"Реконструкција улазног хола Управне зграде у Бајиној Башти"**

КОРИСНИК - ПОВЕРИЛАЦ: Јавно предузеће „Електропривреда Србије“ Београд,  
Улица царице Милице број 2, Огранак "Дринско – Лимске ХЕ", Трг  
Душана Јерковића број 1, 31250 Бајина Башта, Матични број 20053658,  
ПИБ 103920327, бр. Тек. рачуна: 160-797-13, Банка Интеса АД.

Предајемо вам бланко сопствену меницу за озбиљност понуде која је неопозива,  
без права протеста и наплатава на први позив, за JN/2100/0144/2016 –  
"Реконструкција улазног хола Управне зграде у Бајиној Башти".

Овлашћујемо Повериоца, да предату меницу број \_\_\_\_\_ (уписати  
серијски број менице) може поунити у износу \_\_\_\_\_ динара (минимално 10%  
од вредности понуде без ПДВ-а), за озбиљност понуде са роком важења \_\_\_\_\_  
дана (уписати број дана, мин. 30 дана) дужим од рока важења понуде, с тим да  
евентуални продужетак рока важења понуде има за последицу и продужење рока  
важења менице и меничног овлашћења за исти број дана.

Истовремено Овлашћујемо Повериоца да попуни меницу за наплату на износ од  
\_\_\_\_\_ динара (минимално 10% од вредности понуде без ПДВ-а), и да  
безусловно и неопозиво, без протеста и трошкова, вансудски у складу са  
важећим прописима извршити наплату са свих рачуна Дужника \_\_\_\_\_

(унети одговарајуће податке дужника – издаваоца менице – назив, место и  
адресу) код банке, а у корист повериоца. Јавно предузеће „Електропривреда Србије“  
Београд, Улица царице Милице број 2, Огранак "Дринско – Лимске ХЕ", Трг Душана  
Јерковића број 1, 31250 Бајина Башта, Матични број 20053658, ПИБ 103920327, бр.  
Тек. рачуна: 160-797-13, Банка Интеса АД.

Овлашћујемо банке код којих имамо рачуне за наплату – плаћање изврше на терет  
свих наших рачуна, као и да поднети налог за наплату заведу у редослед чекања у  
случају да на рачунима уопште нема или нема довољно средстава или због  
поштовања приоритета у наплати са рачуна.

Дужник се одриче права на повлачење овог овлашћења, на састављање приговора на задужење и на сторнирање задужења поовом основу за наплату.

Меница је важећа и у случају да дође до промене лица овлашћеног за заступање Дужника, статусних промена или/и оснивања нових правних субјеката од стране дужника. Меница је потписана од стране овлашћеног лица за заступање Дужника \_\_\_\_\_ (унети име и презиме овлашћеног лица).

Ово менично писмо – овлашћење сачињено је у 2 (два) истоветна примерка, од којих је 1 (један) примерак за Повериоца, а 1 (један) задржава Дужник.

\_\_\_\_\_ Издавалац менице

Услови меничне обавезе:

1. Уколико као понуђач у поступку јавне набавке након истека рока за подношење понуда повучемо, изменимо или одустанемо од своје понуде у року њене важности (опције понуде)
2. Уколико као изабрани понуђач не потпишемо уговор са Наручиоцем у року дефинисаном позивом за потписивање уговора или не обезбедимо или одбијемо да обезбедимо средство финансијског обезбеђења у року дефинисаном у конкурсној документацији.

Датум:

М.П.

Понуђач:

**Прилог:**

- 1 једна потписана и оверена бланко сопствена меница као гаранција за озбиљност понуде
- фотокопију важећег Картона депонованих потписа овлашћених лица за располагање новчаним средствима понуђача код пословне банке, оверену од стране банке на дан издавања менице и меничног овлашћења.
- фотокопију ОП обрасца
- Доказ о регистрацији менице у Регистру меница Народне банке Србије (фотокопија Захтева за регистрацију менице од стране пословне банке која је извршила регистрацију менице или извод са интернет странице Регистра меница и овлашћења НБС)

**Менично писмо у складу са садржином овог Прилога се доставља у оквиру понуде.**

На основу одредби Закона о меници (Сл. лист ФНРЈ бр. 104/46 и 18/58; Сл. лист СФРЈ бр. 16/65, 54/70 и 57/89; Сл. лист СРЈ бр. 46/96, Сл. лист СЦГ бр. 01/03 Уст. Повеља, Сл.лист РС 80/15) и Закона о платним услугама (Сл. лист СРЈ бр. 03/02 и 05/03, Сл. гл. РС бр. 43/04, 62/06, 111/09 др. закон и 31/11) и тачке 1, 2. и 6. Одлуке о облику садржини и начину коришћења јединствених инструмената платног промета

(напомена: **не доставља се у понуди**)

ДУЖНИК: .....  
(назив и седиште Понуђача)  
МАТИЧНИ БРОЈ ДУЖНИКА (Понуђача): .....  
ТЕКУЋИ РАЧУН ДУЖНИКА (Понуђача): .....  
ПИБ ДУЖНИКА (Понуђача): .....

и з д а ј е д а н а ..... године

## МЕНИЧНО ПИСМО – ОВЛАШЋЕЊЕ ЗА КОРИСНИКА БЛАНКО СОПСТВЕНЕ МЕНИЦЕ

за JN/2100/0144/2016

### "Реконструкција улазног хола Управне зграде у Бајиној Башти"

КОРИСНИК - ПОВЕРИЛАЦ: Јавно предузеће „Електропривреда Србије“ Београд,  
Улица царице Милице број 2, Огранак "Дринско – Лимске ХЕ", Трг  
Душана Јерковића број 1, 31250 Бајина Башта, Матични број 20053658,  
ПИБ 103920327, бр. Тек. рачуна: 160-797-13, Банка Интеса АД

Предајемо вам 1 (једну) потписану и оверену, бланко сопствену меницу која је неопозива, без права протеста и наплатива на први позив, серијски број \_\_\_\_\_ (уписати серијски број) као средство финансијског обезбеђења и овлашћујемо Јавно предузеће „Електропривреда Србије“ Београд Улица Царице Милице број 2, Огранак "Дринско – Лимске ХЕ", Трг Душана Јерковића број 1, 31250 Бајина Башта као Повериоца, да предату меницу може попунити на износ од \_\_\_\_\_ динара (минимално 10% вредности уговора без ПДВ-а), по Уговору о за јавну набавку број JN/2100/0144/2016 – "Реконструкција улазног хола Управне зграде у Бајиној Башти", број \_\_\_\_\_ од \_\_\_\_\_ (заведен код Корисника - Повериоца) и бр. \_\_\_\_\_ од \_\_\_\_\_ (заведен код дужника) као средство финансијског обезбеђења за добро извршења посла у вредности од \_\_\_\_\_ динара (минимално 10% вредности уговора без ПДВ-а), уколико: \_\_\_\_\_ (назив дужника), као дужник не изврши уговорене обавезе у уговореном року или их изврши делимично или неквалитетно.

Издата бланко сопствена меница серијски број \_\_\_\_\_ (уписати серијски број) може се поднети на наплату у року доспећа утврђеном Уговором број \_\_\_\_\_ од \_\_\_\_\_ године (заведен код Корисника-Повериоца) и број \_\_\_\_\_ од \_\_\_\_\_ године (заведен код дужника) тј. најкасније до истека рока од 30 (тридесет) дана од уговореног рока, с тим да евентуални продужетак рока окончања извршења има за последицу и продужење рока важења менице и меничног овлашћења, за исти број дана за који ће бити продужен и рок за извршење.

Овлашћујемо Јавно предузеће „Електропривреда Србије“ Београд, Огранак "Дринско – Лимске ХЕ", Трг Душана Јерковића број 1, 31250 Бајина Башта, као Повериоца да у складу са горе наведеним условом, изврши наплату доспелих хартија од вредности бланко соло менице, **безусловно и неопозиво, без протеста и трошкова**. вансудски ИНИЦИРА наплату - издавањем налога за наплату на терет текућег рачуна Дужника број \_\_\_\_\_ код \_\_\_\_\_ Банке, а у корист текућег рачуна Повериоца број 160-797-13 Banka Intesa.

Меница је важећа и у случају да у току трајања реализације наведеног уговора дође до: промена овлашћених за заступање правног лица, промена лица овлашћених за располагање средствима са рачуна Дужника, промена печата, статусних промена код Дужника, оснивања нових правних субјеката од стране Дужника и других промена од значаја за правни промет.

Дужник се одриче права на повлачење овог овлашћења, на стављање приговора на задужење и на сторнирање задужења по овом основу за наплату.

Меница је потписана од стране овлашћеног лица за заступање Дужника \_\_\_\_\_ (унети име и презиме овлашћеног лица).

Ово менично писмо - овлашћење сачињено је у 2 (два) истоветна примерка, од којих је 1 (један) примерак за Повериоца, а 1 (један) задржава Дужник.  
Место и датум издавања Овлашћења

Датум:

М.П.

Понуђач:

\_\_\_\_\_  
Потпис овлашћеног лица

**Прилог:**

- 1 једна потписана и оверена бланко сопствена меница као гаранција за добро извршење посла
- фотокопију важећег Картона депонованих потписа овлашћених лица за располагање новчаним средствима понуђача код пословне банке, оверену од стране банке на дан издавања менице и меничног овлашћења.
- фотокопију ОП обрасца
- Доказ о регистрацији менице у Регистру меница Народне банке Србије (фотокопија Захтева за регистрацију менице од стране пословне банке која је извршила регистрацију менице или извод са интернет странице Регистра меница и овлашћења НБС)

ПРИЛОГ 5

На основу одредби Закона о меници (Сл. лист ФНРЈ бр. 104/46 и 18/58; Сл. лист СФРЈ бр. 16/65, 54/70 и 57/89; Сл. лист СРЈ бр. 46/96, Сл. лист СЦГ бр. 01/03 Уст. Повеља, Сл.лист РС 80/15) и Закона о платним услугама (Сл. лист СРЈ бр. 03/02 и 05/03, Сл. гл. РС бр. 43/04, 62/06, 111/09 др. закон и 31/11) и тачке 1, 2. и 6. Одлуке о облику садржини и начину коришћења јединствених инструмената платног промета

(напомена: **не доставља се у понуди**)

ДУЖНИК: .....

(назив и седиште Понуђача)

МАТИЧНИ БРОЈ ДУЖНИКА (Понуђача): .....

ТЕКУЋИ РАЧУН ДУЖНИКА (Понуђача): .....

ПИБ ДУЖНИКА (Понуђача): .....

и з да је д а н а ..... године

**МЕНИЧНО ПИСМО – ОВЛАШЋЕЊЕ ЗА КОРИСНИКА БЛАНКО СОПСТВЕНЕ  
МЕНИЦЕ**

за JN/2100/0144/2016

**"Реконструкција улазног хола Управне зграде у Бајиној Башти"**

КОРИСНИК - ПОВЕРИЛАЦ: Јавно предузеће „Електропривреда Србије“ Београд,  
Улица царице Милице број 2, Огранак "Дринско – Лимске ХЕ", Трг  
Душана Јерковића број 1, 31250 Бајина Башта, Матични број 20053658,  
ПИБ 103920327, бр. Тек. рачуна: 160-797-13, Банка Интеса АД

Предајемо вам 1 (једну) потписану и оверену, бланко сопствену меницу која је неопозива, без права протеста и наплатава на први позив, серијски број \_\_\_\_\_ (уписати серијски број) као средство финансијског обезбеђења и овлашћујемо Јавно предузеће „Електропривреда Србије“ Београд Улица Царице Милице број 2, Огранак "Дринско – Лимске ХЕ", Трг Душана Јерковића број 1, 31250 Бајина Башта, као Повериоца, да предату меницу може попунити на износ \_\_\_\_\_ динара (минимум 5% вредности уговора без ПДВ-а), (и словима \_\_\_\_\_ динара), по Уговору о

"Реконструкција улазног хола Управне зграде у Бајиној Башти", број \_\_\_\_\_ од \_\_\_\_\_ (заведен код Корисника - Повериоца) и број \_\_\_\_\_ од \_\_\_\_\_ (заведен код дужника) као средство финансијског обезбеђења за отклањање недостатака у гарантном року, уколико \_\_\_\_\_

(назив дужника), као дужник не отклони недостатке у гарантном року.

Издата Бланко соло меница серијски број \_\_\_\_\_ (уписати серијски број) може се поднети на наплату у року доспећа утврђеном Уговором број \_\_\_\_\_ од \_\_\_\_\_ године (заведен код Корисника-Повериоца) и број \_\_\_\_\_ од \_\_\_\_\_ године (заведен код дужника) т.ј. најкасније до истека рока од 10 (десет) дана од уговореног рока с тим да евентуални продужетак рока завршетка реализације уговора има за последицу и продужење рока важења менице и меничног овлашћења, за исти број дана за који ће бити продужен и рок за испоруку.



Овлашћујемо Јавно предузеће „Електропривреда Србије“ Београд Улица Царице Милице број 2, Огранак "Дринско – Лимске ХЕ", Трг Душана Јерковића број 1, 31250 Бајина Башта, као Повериоца да у складу са горе наведеним условом, изврши наплату доспелих хартија од вредности бланко соло менице, **безусловно и неопозиво, без протеста и трошкова**. вансудски ИНИЦИРА наплату - издавањем налога за наплату на терет текућег рачуна Дужника број \_\_\_\_\_ код \_\_\_\_\_ Банке, а у корист текућег рачуна Повериоца бр. 160-797-13 Banka Intesa.

Меница је важећа и у случају да у току трајања реализације наведеног уговора дође до: промена овлашћених за заступање правног лица, промена лица овлашћених за располагање средствима са рачуна Дужника, промена печата, статусних промена код Дужника, оснивања нових правних субјеката од стране Дужника и других промена од значаја за правни промет.

Дужник се одриче права на повлачење овог овлашћења, на стављање приговора на задужење и на сторнирање задужења по овом основу за наплату.

Меница је потписана од стране овлашћеног лица за заступање Дужника \_\_\_\_\_ (унети име и презиме овлашћеног лица).

Ово менично писмо - овлашћење сачињено је у 2 (два) истоветна примерка, од којих је 1 (један) примерак за Повериоца, а 1 (један) задржава Дужник.  
Место и датум издавања Овлашћења

Датум:

М.П.

Понуђач:

Потпис овлашћеног лица

**Прилог:**

- 1 једна потписана и оверена бланко сопствена меница као гаранција за отклањање недостатака у гарантном року
- фотокопију важећег Картона депонованих потписа овлашћених лица за располагање новчаним средствима понуђача код пословне банке, оверену од стране банке на дан издавања менице и меничног овлашћења.
- фотокопију ОП обрасца
- Доказ о регистрацији менице у Регистру меница Народне банке Србије (фотокопија Захтева за регистрацију менице од стране пословне банке која је извршила регистрацију менице или извод са интернет странице Регистра меница и овлашћења НБС)

**ЗАПИСНИК О ИЗВЕДЕНИМ РАДОВИМА**  
**за JN/2100/0144/2016 - "Реконструкција улазног хола Управне зграде**  
**у Бајиној Башти"**

Датум \_\_\_\_\_

Извођач радова:

НАРУЧИЛАЦ:

\_\_\_\_\_  
(Назив правног лица)

\_\_\_\_\_  
(ЈП ЕПС – Огранак "Дринско – Лимске ХЕ)

\_\_\_\_\_  
(Адреса правног лица)

\_\_\_\_\_  
(Трг Душана Јерковића број 1,  
31250 Бајина Башта)

Број Уговора/Датум: \_\_\_\_\_

Уговорена вредност (без ПДВ-а): \_\_\_\_\_

Плаћено по уговору (без ПДВ-а): \_\_\_\_\_

Преостало за плаћање по уговору (без ПДВ-а): \_\_\_\_\_

Број налога за набавку/наруцбенице (НЗН): \_\_\_\_\_

Место извођења радова/ Место трошка <sup>1</sup>: \_\_\_\_\_

Објекат: \_\_\_\_\_

**А) ДЕТАЉНА СПЕЦИФИКАЦИЈА РАДОВА:**

\_\_\_\_\_  
\_\_\_\_\_  
\_\_\_\_\_  
\_\_\_\_\_

Укупна вредност изведених радова по спецификацији (без ПДВ-а)

ПРИЛОГ: НАЛОГ ЗА НАБАВКУ (садржи предмет, рок, количину,  
јед. мере, јед. цену без ПДВ-а, укупну цену без ПДВ-а, укупан износ без  
ПДВ-а) / Извештај о изведеним радовима

Предмет уговора (радови) одговара траженим техничким  
карактеристикама.

ДА  
 НЕ

Предмет уговора нема видљивих оштећења

ДА  
 НЕ

Укупан број позиција из спецификације:

Број улаза:

\_\_\_\_\_

Навести позиције које имају евентуалне недостатке (попуњавати само у случају рекламације):

---

---

---

Друге напомене (достављени докази о квалитету – безбедносни лист на српском језику у складу са Правилником о садржају безбедносног листа (Службени гласник РС бр., 100/2011), декларација, атест / извештај о испитивању, лабораторијски налаз или упутство за употребу, манипулацију, одлагања, мере прве помоћи у случају расипања материје, начин транспорта и друго):

---

---

---

Б) Да су радови изведени у обиму, квалитету, уговореном року и сагласно уговору потврђују:

ИЗВОЂАЧ РАДОВА:                      НАРУЧИЛАЦ:                      ОВЕРА НАДЗОРНОГ ОРГАНА<sup>2</sup>

_____	_____	_____
(Име и презиме)	Руководилац пројекта/ Одговорно лице по Решењу (Име и презиме)	
_____	_____	_____
(Потпис)	(Потпис)	(Потпис и лицензни печат)

<sup>1)</sup> у случају да се радови односе на већи број МТ, уз Записник приложити посебну спецификацију по МТ

<sup>2)</sup> потписује и печатира Надзорни орган за услуге инвестиционих пројеката

**НАПОМЕНА:**

Овај Записник се доставља само информативно, што значи да Понуђачи исти не достављају уз Понуду.

**Појашњења:**

1. Налог за набавку=Наручбеница (излазни документ ка Извођачу радова, издат на основу Уговора) ОБАВЕЗАН ПРИЛОГ ЗАПИСНИКА.
2. Потпис од стране наручиоца на Записнику је један и то је потпис Одговорног лица за праћење извршења уговора именованог Решењем.
3. Извођач радова је дужан да уз фактуру достави и обострано потписани Записник.
4. Обавеза Наручиоца је издавање писменог Налога за набавку.

**ЗАПИСНИК О ИСПОРУЧЕНИМ ДОБРИМА**

за JN/2100/0144/2016

**"Реконструкција улазног хола Управне зграде у Бајиној Башти"**

Датум \_\_\_\_\_

Извођач радова:

НАРУЧИЛАЦ:

\_\_\_\_\_  
(Назив правног лица)

\_\_\_\_\_  
(ЈП ЕПС – Огранак "Дринско – Лимске ХЕ)

\_\_\_\_\_  
(Адреса правног лица)

\_\_\_\_\_  
(Трг Душана Јерковића број 1,  
31250 Бајина Башта)

Број Уговора/Датум: \_\_\_\_\_

Уговорена вредност (без ПДВ-а): \_\_\_\_\_

Плаћено по уговору (без ПДВ-а): \_\_\_\_\_

Преостало за плаћање по уговору (без ПДВ-а): \_\_\_\_\_

Број налога за набавку/наруџбенице (НЗН): \_\_\_\_\_

Место извођења радова/ Место трошка <sup>1</sup>: \_\_\_\_\_

Објекат: \_\_\_\_\_

**А) ДЕТАЉНА СПЕЦИФИКАЦИЈА ДОБРА:**

\_\_\_\_\_  
\_\_\_\_\_  
\_\_\_\_\_  
\_\_\_\_\_

Укупна вредност изведених радова по спецификацији (без ПДВ-а)

ПРИЛОГ: НАЛОГ ЗА НАБАВКУ (садржи предмет, рок, количину,  
јед. мере, јед. цену без ПДВ-а, укупну цену без ПДВ-а, укупан износ без  
ПДВ-а) / Извештај о испорученим добрима

Предмет уговора (добра) одговара траженим техничким  
карактеристикама.

ДА  
 НЕ

Предмет уговора нема видљивих оштећења

ДА  
 НЕ

Укупан број позиција из спецификације:

Број улаза:

\_\_\_\_\_  
\_\_\_\_\_

Навести позиције које имају евентуалне недостатке (попуњавати само у случају рекламације):

---

---

---

Друге напомене (достављени докази о квалитету – безбедносни лист на српском језику у складу са Правилником о садржају безбедносног листа (Службени гласник РС бр., 100/2011), декларација, атест / извештај о испитивању, лабораторијски налаз или упутство за употребу, манипулацију, одлагања, мере прве помоћи у случају расипања материје, начин транспорта и друго):

---

---

---

Б) Да су радови изведени у обиму, квалитету, уговореном року и сагласно уговору потврђују:

Извођач радова:

НАРУЧИЛАЦ:

\_\_\_\_\_  
(Име и презиме)

\_\_\_\_\_  
Одговорно лице по Решењу за извршење уговора (Име и презиме)

\_\_\_\_\_  
(Потпис)

\_\_\_\_\_  
(Потпис)

<sup>1)</sup> у случају да се добра односе на већи број МТ, уз Записник приложити посебну спецификацију по МТ

Извођач радова се обавезује да уз фактуру достави и обострано потписани Записник.

Обавеза Наручиоца је издавање писменог Налога за набавку без обзира на предмет набавке.

**НАПОМЕНА:**

**Овај Записник се доставља само информативно, што значи да Понуђачи исти не достављају уз Понуду.**

**Појашњења:**

1. *Налог за набавку=Наручбеница (излазни документ ка Извођачу радова, издат на основу Уговора) ОБАВЕЗАН ПРИЛОГ ЗАПИСНИКА.*
2. *Потпис од стране наручиоца на Записнику је један и то је потпис Одговорног лица за праћење извршења уговора именованог Решењем.*
3. *Извођач радова је дужан да уз фактуру достави и обострано потписани Записник.*
4. *Обавеза Наручиоца је издавање писменог Налога за набавку.*

## МОДЕЛ УГОВОРА

за ЈАВНУ НАБАВКУ број JN/2100/0144/2016

"Реконструкција улазног хола Управне зграде у Бајиној Башти"

У складу са датим Моделом уговора и елементима најповољније понуде биће закључен Уговор о јавној набавци. Понуђач дати Модел уговора потписује, оверава и доставља у понуди.

1. Јавно предузеће „Електропривреда Србије“ Београд, Улица царице Милице бр. 2, Матични број 20053658, ПИБ 103920327, Текући рачун 160-700-13 Banca Intesa ад Београд,

**Огранак "Дринско – Лимске ХЕ" Бајина Башта,**

ХЕ "Бајина Башта", Трг Душана Јерковића број 1, 31250 Бајина Башта

које заступа **Зорица Јовановић, дипл.економиста, Финансијски директор** Огранка "Дринско – Лимске хидроелектране" Бајина Башта, по Пуномоћју број 12.01.47976/1-15 од 24.09.2015. године

**МБ 20053658**

**ПИБ 103920327**

**Текући рачун број 160-797-13, Банка INTESA a.d. Beograd**

(у даљем тексту: **Наручилац**)

и

2. ....из .....

Улица ..... број.....

кога заступа.....,

МБ .....

ПИБ .....

Текући рачун број: .....

(у даљем тексту: **Извођач радова**)

Чланови групе/подизвођачи: (овај став се уноси у Модел само ако постоје)

1. ....из .....

Улица ..... број.....

кога заступа.....,

МБ .....

ПИБ .....

Текући рачун број: .....

2. ....из .....

Улица ..... број.....

кога заступа.....,

МБ .....

ПИБ .....

Текући рачун број: .....

У даљем тексту за потребе овог Уговора заједно названи: **Уговорне стране,**

Закључиле су дана .....године у Бајиној Башти,

## УГОВОР

### УВОДНЕ ОДРЕДБЕ

#### Члан 1.

На основу члана 32. Закона о јавним набавкама („Сл. гласник РС“ бр. 124/2012, 14/2015 и 68/2015), (даље: Закон), Наручилац је спровео Отворени поступак за јавну набавку број JN/2100/0144/2016 – "Реконструкција улазног хола Управне зграде у Бајиној Башти" – *Грађевинска делатност F 43.22; F 43.32; F 43.33.*

На основу Позива за подношење понуда објављеног на Порталу јавних набавки и на интернет страници Наручиоца, од \_\_\_\_\_ године, Понуђач је доставио понуду број: \_\_\_\_\_ од \_\_\_\_\_ године (у даљем тексту: Понуда). *(уписује Понуђач радова).*

Наручилац је на основу Извештаја комисије о стручној оцени понуда, сачињеног у складу са чланом 105. Закона и Одлуке о додели уговора број: \_\_\_\_\_ од \_\_\_\_\_ године, донете у складу са чланом 108. Закона, изабрао Извођача радова \_\_\_\_\_ за извођење радова из става првог овог члана *(уписује Наручилац).*

### ПРЕДМЕТ УГОВОРА

#### Члан 2.

Предмет овог Уговора је извођење радова – "Реконструкција улазног хола Управне зграде у Бајиној Башти" (даље: радови), а према захтевима и условима из Конкурсне документације Наручиоца, прихваћене техничке спецификације и понуде Извођача радова број \_\_\_\_\_ од \_\_\_\_\_ године (КД и Понуда као Прилози, саставни су део овог Уговора).

Наручилац уговара радове предвиђене техничком спецификацијом, која је саставни део конкурсне документације као Прилог овом Уговору.

Количине радова и добара из Обрасца структуре цене – Предмера и предрачуна радова су, због специфичности предметних радова, дате оквирно тако да их Наручилац може, по потреби, кориговати у току извођења радова или од неких одступити, сходно стварно исказаним потребама у току извођења радова на терену.

*Делимично извршење уговора Извођач радова ће у складу са Понудом, уступити подизвођачу: \_\_\_\_\_ (назив Подизвођача из АПР) и то: \_\_\_\_\_ (опис радова), са процентом учешћа у понуди од \_\_\_\_\_ (бројчано исказани процента). (попуњава Понуђач)*

*Извођач радова који је у складу са Понудом, део уговорених обавеза делимично уступио подизвођачу у потпуности је одговоран Наручиоцу за реализацију радова.*

*Група подизвођача у заједничкој понуди, одговорна је неограничено и солидарно за извршење обавеза по основу овог Уговора.*

#### Члан 3.

Извођач радова се обавезује да радова из члана 2. овог Уговора изведе у складу са прописима Републике Србије, нормативима, обавезним стандардима и препорукама произвођача, а у свему према одредбама овог Уговора и сопственој Понуди.

## ЦЕНА

### Члан 4.

Укупна уговорена цена из члана 2. овог Уговора износи: \_\_\_\_\_ динара, без обрачунаог пореза на додату вредност.

(словима: \_\_\_\_\_)

**(попуњава Наручилац приликом закључења Уговора).**

**Укупна цена дата у понуди служи, искључиво, за вредновање понуда.**

**Имајући у виду горе наведено, Уговорена вредност представља процењену вредност јавне набавке.**

**Плаћања ће се вршити по стварно извршеним радовима и испорученим добрима у складу са понуђеним – усвојеним јединичним ценама из Уговора.**

**Укупно изведене количине радова и испоручена добра, по уговореним јединичним ценама, ни у ком случају не могу бити – финансијски веће од уговорене вредности.**

На цену из става 1. овог члана обрачунава се припадајући порез на додату вредност у складу са прописима Републике Србије, што износи \_\_\_\_\_ динара.

**(попуњава Наручилац приликом закључења Уговора).**

### Члан 5.

Уговорне стране су сагласне да се јединичне цене из основне понуде неће мењати у случају промене цена елемената на основу којих је формирана јединична цена радова (фиксна цена), за све време важења овог Уговора.

## УСЛОВИ, НАЧИН ПЛАЋАЊА И КОРЕКЦИЈА ЦЕНЕ

### Члан 6.

Наручилац не може да прихвати било какво авансно плаћање.

Наручилац се обавезује да Извођачу радова, цену из члана 4. овог Уговора, плати динарском дознаком, на следећи начин:

- До 90% од укупно уговорене вредности, увећане за припадајући порез на додату вредност, биће плаћено по испостављеним привременим ситуацијама, испостављених на основу изведених количина уговорених радова и добара и потписаних и оверених листова грађевинске књиге, које су оверене од одговорних лица Уговорних страна, у законском року до 45 дана од дана пријема истих на писарницу Наручиоца, а
- Остатак по завршетку радова, окончаном ситуацијом у законском року до 45 дана од дана пријема исте на присарницу Наручиоца. Окончана ситуација испоставља се након извршене примопредаје радова и добара и коначног обрачуна изведених радова, које записнички оверававају одговорна лица за примопредају и коначни обрачун изведених радова Уговорних страна.

Сва плаћања ће се вршити на основу потписаних и оверених привремених месечних ситуација и окончане ситуације, оверених од стране надзорног органа кога овлашћује Наручилац у складу са Законом о планирању и изградњи ("Сл. гласник РС", бр. 72/2009, 81/2009 - испр., 64/2010 - одлука УС, 24/2011, 121/2012, 42/2013 - одлука УС, 50/2013 - одлука УС, 98/2013 - одлука УС, 132/2014 и 145/2014) и Правилником о садржају и начину вршења стручног надзора ("Сл. гласник РС", бр. 22/2015).



Обавезе које доспевају у наредној години биће реализоване највише до износа средстава, која су за ту намену бити одобрена у ГПП ЈП ЕПС за наредну годину у којој ће се плаћати уговорене обавезе

У привременој ситуацији, за изведене радове, невести ознаку делатности прописане Уредбом о класификацији делатности из области грађевинарства.

Привремене месечне и окончане ситуације се испостављају према количинама из обрачунских листова грађевинске књиге, овереним и потписаним од стране Извођача радова и надзорног органа, у складу са Законом о планирању и изградњи.

Плаћање ће се вршити у динарима.

У случају примене корекције цене понуђач ће издати рачун на основу уговорених јединичних цена, а за вредност корекције цене на рачуну ће исказати као корекцију рачуна књижно задужење/одобрење, или ће уз рачун за корекцију цене доставити књижно задужење/одобрење.

Плаћања ће се вршити по стварно извршеним радовима и испорученим добрима у складу са понуђеним – усвојеним јединичним ценама из Уговора.

Укупно изведене количине радова и испоручена добра, по уговореним јединичним ценама, ни у ком случају не могу бити – финансијски веће од уговорене вредности.

Извођач радова се обавезује да се приликом испостављања рачуна – ситуације обавезно позове на број и предмет Јавне набавке и заводни број Уговора (заводни број код Наручиоца).

#### Корекција цене

Након закључења Уговора, уколико од дана када је започето отварање понуда до момента настанка ДПО дође до промене средњег курса EUR према подацима Народне Банке Србије за више од 5%, цена се може кориговати до истека уговореног рока извођења радова. Промена уговорене цене ће се извршити на следећи начин:

$$Ц = Ц_0 * \left( \frac{EUR_T}{EUR_0} \right)$$

Где је:

Ц - нова цена

Ц<sub>0</sub> - уговорена цена

EUR<sub>T</sub> - средњи курс EUR на дан ДПО (курсна листа НБС)

EUR<sub>0</sub> - средњи курс EUR на дан када је започето отварање понуда (курсна листа НБС)

Променом уговора не сматра се усклађивање цене са унапред јасно дефинисаним параметрима у уговору и овој конкурсној документацији.

#### СРЕДСТВА ОБЕЗБЕЂЕЊА

##### Члан 7.

Извођач радова је обавезан да у тренутку потписивања Уговора, а најкасније у року од 10 (словима: десет) дана од дана обостраног потписивања овог Уговора, као одложни услов из чл. 74.ст.2. ("Сл. лист СФРЈ", бр. 29/78, 39/85, 45/89 - одлука УСЈ и 57/89, "Сл. лист СРЈ", бр. 31/93 и "Сл. лист СЦГ", бр. 1/2003 - Уставна повеља), (даље: ЗОО) преда Наручиоцу, као средство финансијског обезбеђења за добро извршење посла:

1. бланко сопствену меницу за добро извршење посла која је неопозива, без права протеста и наплата на први позив, потписана и оверена службеним печатом од стране овлашћеног лица,

2. Менично писмо – овлашћење којим понуђач овлашћује наручиоца да може наплатити меницу на износ од \_\_\_\_\_ динара са роком важења \_\_\_\_\_ дана дужим од уговореног рока важења уговора, с тим да евентуални продужетак рока важења уговора има за последицу и продужење рока важења менице и меничног овлашћења.
3. фотокопију важећег Картона депонованих потписа овлашћених лица за располагање новчаним средствима понуђача код пословне банке, оверену од стране банке на дан издавања менице и меничног овлашћења.
4. фотокопију ОП обрасца.
5. Доказ о регистрацији менице у Регистру меница Народне банке Србије (фотокопија Захтева за регистрацију менице од стране пословне банке која је извршила регистрацију менице или извод са интернет странице Регистра меница и овлашћења НБС)

Уговорне стране су сагласне, да Наручилац може, без било какве претходне сагласности Извођача радова, поднети на наплату средство финансијског обезбеђења из става 1. овог члана, у случају да Извођач радова не изврши у целости или неблаговремено, делимично или неквалитетно изврши било који део Уговора.

Меница може бити наплаћена у случају да изабрани понуђач не буде извршавао своје уговорне обавезе у роковима и на начин предвиђен уговором.

**СФО за добро извршење посла обавезно се доставља у року од 10 дана од закључења Уговора, у супротном Наручилац може покренути поступак раскида Уговора и активирање, код банке, СФО за озбиљност понуде.**

Достављање средстава финансијског обезбеђења за добро извршење посла представља одложни услов, тако да правно дејство овог уговора не настаје док се одложни услов не испуни.

Уколико се средство финансијског обезбеђења не достави у уговореном року, сматраће се да је Извођач радова одбио да закључи Уговор.

**У тренутку примопредаје радова, по потписивању Записника о квалитативно-квантитативном пријему**

**Меница као гаранција за отклањање грешака у гарантном року**

Извођач радова је обавезан да Наручиоцу у тренутку примопредаје предмета уговора или најкасније 5 дана пре истека средства финансијског обезбеђења за добро извршење посла, достави:

1. бланко сопствену меницу за отклањање недостатака у гарантном року која је неопозива, без права протеста и наплатива на први позив, потписана и оверена службеним печатом од стране овлашћеног лица,
2. Менично писмо – овлашћење којим понуђач овлашћује наручиоца да може наплатити меницу на износ од \_\_\_\_\_ динара са роком важења \_\_\_\_\_ дана дужим од гарантног рока, с тим да евентуални продужетак рока важења уговора има за последицу и продужење рока важења менице и меничног овлашћења,
3. фотокопију важећег Картона депонованих потписа овлашћених лица за располагање новчаним средствима понуђача код пословне банке, оверену од стране банке на дан издавања менице и меничног овлашћења.
4. фотокопију ОП обрасца.
5. Доказ о регистрацији менице у Регистру меница Народне банке Србије (фотокопија Захтева за регистрацију менице од стране пословне банке која је извршила регистрацију менице или извод са интернет странице Регистра меница и овлашћења НБС)

Меница може бити наплаћена у случају да Извођач радова не отклони недостатке у гарантном року.

Уколико се средство финансијског обезбеђења не достави у уговореном року, Наручилац има право да наплати средство финансијског обезбеђења за добро извршење посла.

**РОК ЗАВРШЕТКА РАДОВА, ИЗВРШЕЊА КОМПЛЕТНОГ УГОВОРА, МЕСТО ИЗВОЂЕЊА РАДОВА И ИСПОРУКЕ ДОБАРА**

**Члан 8.**

Извођач радова ће извођење предметних радова започети одмах након обостраног потписивања Уговора и увођења Извођача радова у посао од стране Наручиоца (максимално 20 календарских дана од дана ступања Уговора на снагу).

Извођач радова је обавезан да радове, тј. комплетан предмет Уговора, изврши у року од \_\_\_\_\_ (словима: \_\_\_\_\_) календарских дана од дана почетка извођења предметних радова.

У случају да Извођач радова не изврши Уговор у уговореном року, Наручилац има право на наплату уговорне казне и Менице за добро извршење посла, као и право на раскид уговора.

Рок за извођење радова мирује у случају ако се појаве накнаде околности на страни Наручиоца, а које онемогућавају Извођача радова да изведе радове у уговореном року, и то:

1. измене у току радова
2. накнадни захтеви Наручиоца.

Рок за завршетак радова може се продужити на захтев Извођача радова или Наручиоца ако у уговореном року наступе следеће околности:

1. поступање трећих лица без кривице Уговорних страна
2. прекид радова изазван актом надлежног органа, за који нису одговорне Уговорне стране
3. временских неприлика које нису могле да се предвиде у тренутку потписивања Уговора, а које би битно утицале на сигурност и безбедност радова, објеката, опреме и радне снаге;
4. накнадне радове, у поступку уговарања сагласно Закону;
5. непредвиђене радове, за које Извођач радова није знао или није могао знати да се морају извести, у поступку уговарања сагласно Закону;
6. вишкове радова, уколико њихова вредност прелази 10% (десет посто) од укупно уговорене цене радова и то само у делу тих радова који прелазе наведени проценат, у поступку уговарања сагласно Закону.
7. Виша сила коју признају постојећи прописи
8. Остале објективне околности које не зависе од воље Уговорних страна.

Потреба усклађивања извођења радова који су обухваћени конкурсном документацијом и радова који ће се накнадно уговорити у новом поступку јавне набавке која ће обухватити преостале радове из техничке документације.

Извођач радова је у обавези, да писаним путем благовремено обавести Наручиоца о разлозима кашњења и потребама продужетка рока, у складу са одредбама члана 115. Закона о јавним набавкама, што ће такође у писаној форми бити верификовано од стране Наручиоца.

**Место извођења предметних радова је локација Наручиоца, Огранак "Дринско – Лимске ХЕ" Бајина Башта - Управна зграда у Бајиној Башти**

**Место испоруке добара је Магацин Наручиоца у Перућцу (у периоду понедељак-петак 07-13 час.)**

## ОБАВЕЗЕ НАРУЧИОЦА

### Члан 9.

Обавезе Наручиоца по потписивању овог Уговора су да:

1. Уз уговор а најкасније у року од 3 (три) дана, у писаној форми обавести Извођача радова о лицу задуженом за реализацију овог Уговора.
2. Уз уговор а најкасније у року од 3 дана достави решење за лица која ће вршити стручни надзор на извођењу радова
3. Уз уговор а најкасније у року од 3 (три) дана да именује лице одговорно за безбедност и здравље на раду
4. Преда Извођачу радова локацију, у складу са Законом о планирању и изградњи
5. Достави Извођачу радова техничку документацију по којој ће се изводити уговорени радови
6. Након завршетка радова формира заједно са Извођачем радова, Комисију за квалитативни и квантитативни преглед, примопредају и коначни обрачун изведених радова.
7. Са Извођачем радова усагласи и одобри динамички план извођења радова, у року од максимално 14 (четрнаест) дана од потписивања овог Уговора
8. Редовно измирује обавезе према Извођачу радова за изведене радове на основу привремених ситуација и окончане ситуације.

## ОБАВЕЗЕ ИЗВОЂАЧА РАДОВА по потписивању овог Уговора су да:

### Члан 10.

Обавезе Извођача радова по потписивању овог Уговора су да:

1. Радове изведе у свему према важећим техничким прописима, стандардима и нормативима који важе за ову врсту посла, законским прописима у Републици Србији, техничким упутствима Наручиоца, правилима струке и одредбама овог Уговора,
2. У року од 3 (три) дана одреди свог представника задуженог за реализацију обавеза из Уговора и праћење и о томе обавести Наручиоца у писаној форми,
3. Одреди одговорне извођаче радова, по струкама, у складу са Законом о планирању и изградњи, у року од 3 (три) дана и о томе у писаној форми обавести Наручиоца,
4. Писаним путем обавести Наручиоца о могућим кашњењима, као и о разлозима кашњења а Обавештење о томе доставити Наручиоцу најкасније 7 (седам) дана пре истека рока из члана 8. овог Уговора. У противном, сматраће се да Извођач радова нема основа за остваривање права на продужење рока и примењиваће се одредбе члана 13. овог Уговора,
5. Одреди одговорно лице за безбедност и здравље на раду и **координатора градилишта уз сагласност Наручиоца**
6. Изради елаборат обезбеђења градилишта и све запослене на градилишту упозна са елаборатом о уређењу градилишта, а уколико не постоји, упозна са свим опасностима, штетностима и ризицима на тим радним местима у складу са Актом о процени ризика за та радна места.
7. За све време извођења радова уредно води грађевински дневник, грађевинску књигу и обезбеди књигу инспекције,
8. Пре почетка извођења радова прегледа комплетну пројектну документацију и у писаној форми обавести Наручиоца о евентуалним примедбама или грешкама у пројекту и да своју писмену сагласност на пројектну документацију.
9. За материјал, Наручиоцу без одлагања достави потпуну атестну документацију.

10. Уредно одржава градилиште за све време трајања Уговора.
11. По завршетку уговорених радова, место радова доведе у стање сходно прописима Републике Србије,
12. Изради елаборат о свим насталим изменама у току извођења радова у односу на пројектну документацију, као подлогу за израду грађевинског пројекта изведеног објекта и достави Наручиоцу, 4 (четири) примерка, у штампаној форми и у електронској форми у dwg формату,
13. Најкасније у року од 3 (три) дана по завршетку радова писаним путем, преко надзорног органа, обавести Наручиоца о тој околности,
14. Приступи отклањању евентуалних примедби одговорних лица за интерни технички преглед и одговорних лица за квалитативни и квантитативни преглед и примопредају изведених радова и коначни обрачун.
15. Присуствује интерном техничком прегледу на објекту као и раду комисије за примопредају радова и коначни обрачун,
16. Све примедбе које се односе на обим уговорених радова као и квалитет изведених радова отклони без новчане надокнаде.
17. Осигура радове и запослене за случај повреде на раду, професионално обољење и обољење у вези са радом, као и да осигура од одговорности из делатности према трећим лицима за послове који су предмет овог Уговора.

#### **Члан 11.**

Извођач радова је дужан да без одлагања писмено обавести Наручиоца о било којој промени у вези са битним елементима овог Уговора, која наступи након закључења овог Уговора, односно током важења овог Уговора и да је документује на прописани начин.

### **УГОВОРНА КАЗНА (ПЕНАЛИ)**

#### **Члан 12.**

Уколико Извођач радова не изврши радове који су предмет овог Уговора у уговореном року, из члана 8. овог Уговора Наручилац има право да наплати уговорну казну, и то 0,2 % од вредности предмета уговора за сваки дан закашњења, а највише у износу од 10 % од вредности уговора без ПДВ-а.

Уговорне стране су сагласне да у случају из става 1. овог члана Уговора, Наручилац изврши плаћање обавеза Извођачу радова по ситуацији / рачуну пребијањем доспелих обавеза са потраживањима по основу уговорне казне, а преостали износ уплатом на текући рачун Извођача радова у року из овог Уговора.

### **КВАНТИТАТИВНИ И КВАЛИТАТИВНИ ПРИЈЕМ И КОНАЧНИ ОБРАЧУН ИЗВЕДЕНИХ РАДОВА**

#### **Члан 13.**

Извођач радова је у обавези да преко Стручног надзора писмено обавести Наручиоца о завршетку радова на објекту и спремности за примопредају Уговорених изведених радова, најкасније 3 (три) дана по завршетку свих радова.

Квантитативни и квалитативни пријем Уговорених радова и добара из члана 2. овог Уговора, као и коначни обрачун извршиће овлашћена лица именована Решењем Наручиоца и Извођача радова, која ће сачинити Записник о примопредаји изведених предметних радова и испоруци добара.

Потписивањем Записника о примопредаји изведених радова и испоруци добара омогућује се спровођење коначног обрачуна.

## ГАРАНТНИ РОК

### Члан 14.

За изведене радове и испоручена добра, гарантни период износи \_\_\_\_\_ (словима: \_\_\_\_\_) месеца од дана извршеног квантитативног и квалитативног пријема добара и радова и потписивања Записника, без примедби.

Извођач радова је дужан да се у гарантном периоду, а на писани захтев Наручиоца, у року од два дана, одазове и у најкраћем року отклони о свом трошку све недостатке, који су настали због његовог пропуста и неквалитетног рада.

### Члан 15.

Примопредају и коначни обрачун изведених радова и испоруку добара врше одговорна лица за примопредају и коначни обрачун и то у две фазе:

- I фаза – примопредаја: квалитативна и квантитативна примопредаја свих изведених радова и добара и примопредаја документације сходно Закону о планирању и изградњи. У току примопредаје овлашћена лица састављају Записник о примопредаји изведених радова и добара, који потписују сва овлашћена лица;

- II фаза - коначни обрачун: израда коначног обрачуна за изведене радове и испоручена добра, као саставног дела јединственог Записник о примопредаји изведених радова, Записника о примопредаји добара и коначном обрачуну, који потписују сва овлашћена лица.

Уколико од стране овлашћених лица буду констатовани недостаци, чије отклањање није било нужно у примопредају изведених радова и испоручених добара, Извођач радова је дужан да и те недостатке отклони у накнадно остављеном року који не може бити краћи од 7 (седам) дана ни дужи од 15 (петнаест) дана.

### Члан 16.

Извођач радова је дужан да сарађује са одговорним лицима за примопредају изведених радова и испоручених добара (са квалитативним и квантитативним прегледом и пријемом) и да поступи без одлагања по свим захтевима тих лица.

Наручилац и Извођач радова су дужни да одговорним лицима за примопредају изведених радова и испоручених добара обезбеде сву потребну документацију према Закону о планирању и изградњи.

Уколико одговорна лица за примопредају изведених радова и испоручених добара у свом извештају констатује примедбе на изведене радове, Извођач радова је у обавези да их отклони у року који предложи одговорна лица.

Уколико Извођач радова у остављеном року не поступи по примедбама одговорних лица за примопредају изведених радова Наручилац ће ангажовањем трећих лица отклонити недостатке о трошку Извођача радова путем наплате Меницу за добро извршење посла.

По добијеном позитивном извештају одговорних лица за примопредају изведених радова и испоручених добара Наручилац и Извођач радова ће, без одлагања, а најкасније у року 7 (седам) дана, приступити примопредаји и коначном обрачуну изведених радова и испоручених добара.

Одговорна лица Наручиоца за примопредају су именована Решењем, која су саставни део Уговора.

Након примопредаје изведених радова и испоручених добара може се приступити коначном обрачуну изведених радова и опреме.

#### Члан 17.

За случај било каквог квантитативног или квалитативног одступања, представници Наручиоца и Извођача радова сачиниће Записник са примедбама који ће Извођача радова обавезивати да установљена одступања отклони у року, задатом од стране комисије, и процес извршења усагласи са условима из конкурсне документације.

У супротном Наручилац стиче право да раскине овај Уговор и активира Меницу за добро извршење посла.

#### Члан 18.

Ако није могуће извршити квантитативни и квалитативни пријем предмета Уговора из било којих разлога или ако нема услова за извршење, из разлога што Извођач радова није у стању да изврши обавезе из овог Уговора, Наручилац ће оставити накнадни рок за извршење истог.

Ако ни у накнадном року који не може бити краћи од 3 (три) ни дужи од 5 (пет) дана, не буде извршен квантитативни и квалитативни пријем, Наручилац стиче право на раскид овог Уговора и активирање Менице за добро извршење посла.

#### Члан 19.

За кварове настале на испорученој и монтираној опреми и изведеним радовима у гарантном року, а који нису последица радњи или пропуста Наручиоца, Извођач радова је дужан да се одазове на први позив Наручиоца, у року од 48 (четрдесет осам) часа од тренутка пријема захтева за сервисом у писаној форми од стране овлашћеног лица Наручиоца, и да исте отклони без права на накнаду.

Уколико Извођач радова није у могућности да у наведеном року отклони квар обавезан је да предметну опрему замени опремом једнаких или бољих техничких карактеристика до поправке.

Ако опрема из овог члана не може да се поправи у року од 20 (двадесет) радних дана, Извођач радова се обавезује да у наведеном року Наручиоцу испоручи нову опрему најмање једнаких техничких карактеристика.

### ЗАШТИТА И БЕЗБЕДНОСТ И ЗДРАВЉЕ НА РАДУ НА ГРАДИЛИШТУ

#### Члан 20.

Извршилац је дужан да све послове које обавља у циљу реализације овог уговора, обавља поштујући прописе и ратификоване међународне конвенције о безбедности и здрављу на раду у Републици Србији. Извршилац је дужан да поштује и акте које донесе Наручилац, односно Уговорне стране закључе из области безбедности и здравља на раду у складу са прописима, ради реализације овог уговора.

Извршилац је одговоран за предузимање свих мера безбедности и здравља на раду, које је полазећи од специфичности послова које су предмет овог уговора, технологије рада и стеченог искуства, неопходно спровести како би се заштитили запослени код Извршиоца, трећа лица и имовина.

У случају било каквог кршења обавезе наведене у ставу 1. и 2. овог члана Наручилац може раскинути овај уговор.

#### Члан 21

Права и обавезе Уговорних страна у вези са безбедности и здрављем на раду дефинисане су у Прилогу о безбедности и здрављу на раду, који је саставни део овог уговора.

## Члан 22.

Извођач радова је одговоран за предузимање свих мера безбедности и здравља на раду, које је полазећи од специфичности послова које су предмет овог уговора, технологије рада и стеченог искуства, неопходно спровести како би се заштитили запослени код Извођача радова, трећа лица и имовина.

У случају било каквог кршења обавезе наведене у ставу 1. и 2. овог члана Наручилац може раскинути овај уговор.

Извођач радова је обавезан да предузме мере техничке заштите и друге мере за сигурност објеката и радова, радника и материјала, пролазника, јавног саобраћаја, суседних објеката, околине и имовине трећих лица и непосредно је одговоран и дужан је надокнадити све штете које извршењем уговорених радова евентуално причини Наручиоцу и/или трећим лицима.

Извођач радова је дужан да Наручиоцу и/или његовим запосленима надокнади штету која је настала због непридржавања прописаних мера безбедности и здравља на раду од стране Извођача радова, односно његових запослених, као и других лица које ангажовао Извођач радова, ради обављања послова који су предмет овог уговора.

Под штетом, у смислу става 1. овог члана, подразумева се нематеријална штета настала услед смрти или повреде запосленог код Наручиоца, штета настала на имовини Наручиоца, као и сви други трошкови и накнаде које је имао Наручилац ради отклањања последица настале штете.

Уколико Уговорне стране заједнички, преко овлашћених представника констатују и записнички потврде да је за део настале штете из става 1. овог члана одговоран Наручилац, Извођач радова има право на накнаду тог дела висине исплаћене штете на начин и условима плаћања сходно члану 6. овог Уговора.

## Члан 23.

Извођач радова је посебно обавезан:

1. да се придржава Закона о безбедности и здрављу на раду ("Сл.гласник РС", бр. 101/2005, 91/2015) и Закона о заштити од пожара ("Сл.гласник РС", бр. 111/09, 20/2015) и Правилника о општим мерама заштите од опасног дејства електричне струје, намењеног за рад на објектима у радним просторијама и на градилиштима ("Сл. гласнику СРС", бр. 21/89),
2. да пре почетка извођења радова Наручиоцу достави документе о оспособљености радника за безбедан и здрав рад, за послове које ће обављати код Наручиоца, лекарске извештаје за наведене раднике издате од стране медицине рада; задужења радника са личним и колективним заштитним средствима,
3. да пре почетка извођења радова Наручиоцу достави стручни налаз да су опрема и оруђа за рад исправна, што се потврђује стручним налазом од овлашћених кућа,
4. да пре почетка извођења радова, јави именованом и одговорном лицу за безбедност и здравље на раду Наручиоца, ради упознавања ангажованих лица са опасностима и штетностима и мерама заштите на пословима на којима су ангажовани.
5. Извршилац је дужан да, у складу са законом, обустави послове на радном месту уколико је забрану рада на радном месту или забрану употребе средства за рад издало лице одређено, у складу са прописима, од стране Наручиоца да спроводи контролу примене превентивних мера за безбедан и здрав рад, док се не отклоне његове примедбе у вези са повредом безбедности и здравља на раду.

Извођач нема право на накнаду трошкова насталих због оправданог обустављања послова на начин утврђен у ставу 1. овог члана, нити може продужити рок за извршење послова, због тога што су послови обустављени од стране лица одређеног, у складу са прописима, од стране Наручиоца за спровођење контроле примене превентивних мера за безбедан и здрав рад.



#### Члан 24.

Пре почетка извођења радова из члана 2. овог Уговора, Извођач радова је дужан да Наручиоцу достави списак ангажованих радника и да сваку промену ангажованих лица пријави Наручиоцу, уз достављање тражене документације из овог Уговора и јављање без одлагања, именованом и одговорном лицу Наручиоца за безбедност и здравље на раду.

#### ВИШАК РАДОВА И НЕПРЕДВИЂЕНИ РАДОВИ

#### Члан 25.

Уколико се током извођења уговорених радова појави потреба за извођењем радова више од уговорених, који прелазе 10% вредности укупно уговорених радова, Извођач радова је дужан да застане са том врстом радова и о томе обавести стручни надзор и Наручиоца у писаној форми. Извођач радова није овлашћен да без писане сагласности Наручиоца мења обим уговорених радова и изводи вишкове радова који прелазе 10% вредности укупно уговорених радова.

Извођач радова је дужан да приступи извођењу хитних непредвиђених радова, уз сагласност стручног надзора, уколико је њихово извођење нужно за стабилност објекта или за спречавање штете, а изазвани су ванредним и неочекиваним догађајима (клизиште, појава воде и сл.). Извођач радова и стручни надзор су дужни да одмах по наступању ванредних и неочекиваних догађаја о томе обавесте Наручиоца.

Посебне узансе о грађењу („Сл. Лист СФРЈ“, бр. 18/77) ће се примењивати за евентуалне вишкове радова до 10 % уговорене вредности радова, а за остале вишкове радова ће се примењивати Закон. Вишак радова до 10% уговорених радова сматра се уговореним радовима по опису и јединичним ценама из Уговора.

Извођач се обавезује да поред радова из Предмера и предрачуна радова, независно од стварно изведене количине, изведе и све евентуалне Непредвиђене радове који уговором нису обухваћени, а који су због непредвидљивих околности постали неопходни за испуњење Уговора и чија укупна вредност није већа од петнаест процената (15%) вредности уговорених радова.

У случају појаве непредвиђених радова Наручилац ће поступити у складу са чланом 36. став 1. тачка 5. Закона.

#### Члан 26.

Извођач радова је дужан да колективно осигура своје запослене у случају повреде на раду, професионалних обољења и обољења у вези са радом.

Извођач радова је дужан да поседује полису осигурања од одговорности из делатности за штете причињене трећим лицима.

#### Члан 27.

Извођач радова је дужан да, у складу са законом, обустави послове на радном месту уколико је забрану рада на радном месту или забрану употребе средства за рад издало лице одређено, у складу са прописима, од стране Наручиоца да спроводи контролу примене превентивних мера за безбедност и здравље на раду, док се не отклоне његове примедбе у вези са повредом безбедности и здравља на раду.

Извођач радова нема право на накнаду трошкова насталих због оправданог обустављања послова на начин утврђен у ставу 1. овог члана, нити може продужити рок за извршење послова, због тога што су послови обустављени од стране лица одређеног, у складу са прописима, од стране Наручиоца за спровођење контроле примене превентивних мера за безбедност и здравље на раду.

## ВИША СИЛА

### Члан 28.

Дејство више силе се сматра за случај који ослобађа од одговорности за извршавање свих или неких уговорених обавеза и за накнаду штете за делимично или потпуно неизвршење уговорених обавеза, за ону Уговорну страну код које је наступио случај више силе, или обе Уговорне стране када је код обе Уговорне стране наступио случај више силе, а извршење обавеза које је онемогућено због дејства више силе, одлаже се за време њеног трајања.

Уговорна страна којој је извршавање уговорних обавеза онемогућено услед дејства више силе је у обавези да одмах, без одлагања, а најкасније у року од 48 (словима: четрдесетосам) часова, од часа наступања случаја више силе, писаним путем обавести другу Уговорну страну о настанку више силе и њеном процењеном или очекиваном трајању, уз достављање доказа о постојању више силе.

За време трајања више силе свака Уговорна страна сноси своје трошкове и ни један трошак, или губитак једне и/или обе Уговорне стране, који је настао за време трајања више силе, или у вези дејства више силе, се не сматра штетом коју је обавезна да надокнади друга Уговорна страна, ни за време трајања више силе, ни по њеном престанку.

Уколико деловање више силе траје дужи од 30 (тридесет) календарских дана, Уговорне стране ће се договорити о даљем поступању у извршавању одредаба овог Уговора – одлагању испуњења и о томе ће закључити анекс овог Уговора, или ће се договорити о раскиду овог Уговора, с тим да у случају раскида Уговора по овом основу – ниједна од Уговорних страна не стиче право на накнаду било какве штете.

## ЛИЦЕ ЗАДУЖЕНО ЗА РЕАЛИЗАЦИЈУ РАДОВА (надзор и финансијска реализација)

### Члан 29.

Наручилац, у складу са својим интерним прописима именује:

- **Тривуна Вучетића, дипл.инж. маш., за лице задужено за праћење извршења Уговора и**
- **Оливера Лендића као лице задужено за праћење финансијске реализације Уговора.**

Именовани су дужни да врше следеће послове:

1. праћење степена и динамике реализације Уговора;
2. праћење датума истека Уговора;
3. праћење усаглашености уговорених и реализованих позиција и евентуалних одступања,

и друге послове, који су детаљно наведени у Решењима који су прилог Уговора.

**Извођач радова именује .....**, као одговорно лице за извршење Уговора, од стране Извођача радова (*попуњава Понуђач*).

## РАСКИД УГОВОРА

### Члан 30.

Уговор се може раскинути и на основу писаног споразума сагласношћу воља Уговорних страна.

Наручилац има право на једностранни раскид Уговора у следећим случајевима:

1. уколико Извођач радова касни са извођењем радова дужи од 25 календарских дана, као и ако Извођач радова не изводи радове у складу са пројектно-техничком документацијом или из неоправданих разлога прекине реализацију овог, а без сагласности Наручиоца;

2. уколико извршени радови не одговарају прописима Републике Србије или стандардима за ту врсту посла и квалитету наведеном у понуди Извођача радова, а Извођач радова није поступио по примедбама стручног надзора.
3. У случају раскида уговора, Извођач радова је дужан да изведене радове обезбеди и сачува од пропадања, као и да Наручиоцу преда пројекат изведеног објекта и пресек изведених радова до дана раскида уговора.

Трошкове једностраног раскида овог Уговора сноси Уговорна страна која је одговорна за раскид уговора.

Износ штете која настане раскидом Уговора утврђује Комисија састављена од представника Наручиоца и Извођача радова у свему у складу са одредбама ЗОО о раскиду уговора и правила о накнади штете.

## РЕШАВАЊЕ СПОРОВА

### Члан 31.

Уговорне стране су сагласне да ће сваки спор који настане у вези са овим Уговором, настојати да реше мирним путем, у духу добре пословне сарадње.

Сви неспоразуми који настану из овог Уговора и поводом њега Уговорне стране ће решити споразумно, а уколико у томе не успеју Уговорне стране су сагласне да сваки спор настао из овог Уговора буде коначно решен од стране стварно надлежног суда.

У случају спора примењује се материјално и процесно право Републике Србије, а поступак се води на српском језику.

## ЗАВРШНЕ ОДРЕДБЕ

### Члан 32.

Све евентуалне измене и допуне уговора, морају бити сачињене у писаној форми и потписане од стране законских заступника Уговорних страна.

Наручилац може повећати обим предмета Уговора из члана 1 за максимално до 5% укупне вредности Уговора под условом да има обезбеђена финансијска средства, у случају непредвиђених околности приликом реализације Уговора.

### Члан 33.

Неважење било које одредбе овог уговора неће имати утицаја на важење осталих одредби уговора, уколико битно не утиче на реализацију овог Уговора.

### Члан 34.

Овај Уговор се сматра **закљученим**, када га потпишу законски заступници/овлашћени представници Уговорних страна, а **ступа на снагу** када Извођач радова испуни одложни услов и достави Меницу за добро извршење посла из члана 7. овог Уговора.

Овај Уговор важи до обостраног испуњења Уговорних обавеза а најдуже до 31.12.2017. године.

### Члан 35.

Саставни део овог Уговора чине Прилози:

1. Конкурсна документације за предметну јавну набавку број JN/2100/0144/2016
2. Понуда Извођача радова, број \_\_\_\_\_ од \_\_\_\_\_ године, која је код Наручиоца заведена под бројем \_\_\_\_\_ дана \_\_\_\_\_ године (не попуњава понуђач)
3. Споразум о заједничком наступању – у случају подношења Заједничке понуде
4. Техничка спецификација – Предмер и предрачун

5. Решења о одговорним лицима од стране Наручиоца, за извршење и реализацију Уговора
6. Списак радника Извођача радова
7. Списак ангажованих средстава за рад
8. Потврда о безбедности и здрављу на раду
9. Прилог о безбедности и здрављу на раду
10. Уговор о чувању пословне тајне и поверљивих информација

**Члан 36.**

За све што није регулисано овим Уговором, примењују се одговарајуће одредбе ЗОО и других закона, подзаконских аката, стандарда и техничких норматива Републике Србије, примењивих с обзиром на предмет овог Уговора.

**Члан 37.**

Овај Уговор је сачињен у 6 (шест) истоветних примерака од којих свакој Уговорној страни припада по 3 (три) идентична примерка.

**НАРУЧИЛАЦ:**

ЈП "Електропривреда Србије" Београд,  
Улица царице Милице бр.2,  
11000 Београд  
Огранак  
"Дринско – Лимске ХЕ" Бајина Башта  
Трг Душана Јерковића број 1  
31250 Бајина Башта

**ИЗВОЂАЧ РАДОВА:**

М.П.

(Назив)

(Име и презиме)

(Функција)

Зорица Јовановић, дипл.економиста  
Финансијски директор Огранка

*Напомена: Приложени модел Уговора је саставни део Конкурсне документације и он представља садржину Уговора који ће бити закључен са изабраним понуђачем коме буде додељен Уговор о јавној набавци.*

## ПРИЛОГ О БЕЗБЕДНОСТИ И ЗДРАВЉУ НА РАДУ

за ЈАВНУ НАБАВКУ број JN/2100/0144/2016

### "Реконструкција улазног хола Управне зграде у Бајиној Башти"

1. Јавно предузеће „Електропривреда Србије“ Београд, Улица царице Милице бр. 2, Матични број 20053658, ПИБ 103920327, Текући рачун 160-700-13 Banca Intesa ад Београд,  
**Огранак "Дринско – Лимске ХЕ" Бајина Башта,**  
ХЕ "Бајина Башта", Трг Душана Јерковића број 1, 31250 Бајина Башта  
које заступа **Зорица Јовановић, дипл.економиста,** Финансијски директор Огранка  
"Дринско – Лимске хидроелектране" Бајина Башта, по Пуномоћју број 12.01.47976/1-15 од 24.09.2015. године

**МБ 20053658**

**ПИБ 103920327**

**Текући рачун број 160-797-13, Банка INTESA a.d. Beograd**

(у даљем тексту: **Наручилац**)

и

2. ....из .....

Улица ..... број.....

кога заступа....., .....

МБ .....

ПИБ .....

Текући рачун број: .....

(у даљем тексту: **Извођач радова**)

Чланови групе/подизвођачи: *(овај став се уноси у Модел само ако постоје)*

1. ....из .....

Улица ..... број.....

кога заступа....., .....

МБ .....

ПИБ .....

Текући рачун број: .....

2. ....из .....

Улица ..... број.....

кога заступа....., .....

МБ .....

ПИБ .....

Текући рачун број: .....

У даљем тексту за потребе овог Уговора заједно названи: **Уговорне стране,**

#### Уводне одредбе

Стране сагласно констатују да су посебно посвећене реализацији циљева безбедности и здравља на раду својих запослених и других лица који учествују у реализацији Уговора за јавну набавку број JN/2100/0144/2016 - "Реконструкција улазног хола Управне зграде у Бајиној Башти", као и свих других лица на чије здравље и безбедност могу да утичу радови који су предмет Уговора.

Стране су сагласне:

- I. Да је Пословна политика Наручиоца спровођење и унапређење безбедности и здравља на раду запослених и свих других лица која учествују у радним процесима Наручиоца/*Корисника услуге*, као и лица која се затекну у радној околини, ради спречавања настанка повреда на раду и професионалних болести и доследно спровођење Закона о безбедности и здравља на раду ("Сл. гласник РС", бр. 101/2005 и 91/2015), (даље: Закон) као и других прописа Републике Србије и посебних аката Наручиоца, која регулишу ову материју.
- II. Да Наручилац захтева од Извођача радова да се приликом извођење радова које су предмет овог Уговора, доследно придржава Пословне политике Наручиоца у вези са спровођењем и унапређењем безбедности и здравља на раду запослених и свих других лица која учествују у радним процесима Наручиоца, као и лица која се затекну у радној околини, ради спречавања настанка повреда на раду и професионалних болести и доследно спровођење Закона, као и других прописа Републике Србије и посебних аката Наручиоца, која регулишу ову материју, а све у циљу отклањања или смањења на најмањи могући ниво ризика од настанка повреда на раду или професионалних болести.
- III. Да Извођач радова прихвата захтеве Наручиоца из тачке II става другог Уводних одредби.
  1. Предмет овог Прилога о БЗР је дефинисање права Наручиоца и права и обавеза Извођача радова, као и његових запослених и других лица која ангажује приликом извођења радова које су предмет Уговора, а у вези безбедности и здравља на раду (у даљем тексту: БЗР).
  2. Извођач радова, његови запослени и сва друга лица која ангажује, дужни су да у току припрема за извођење радова и који су предмет Уговора, у току трајања уговорних обавеза, као и приликом отклањања недостатака у гарантном року, поступају у свему у складу са Законом као и осталим прописима у Републици Србији који регулишу ову материју и интерним актима Наручиоца.
  3. Извођач радова дужан је да обезбеди рад на радним местима на којима су спроведене мере за безбедан и здрав рад, односно да обезбеди да радни процес, радна околина, средства за рад и средства и опрема за личну заштиту на раду буду прилагођени и обезбеђени тако да не угрожавају безбедност и здравље запослених и свих других лица која ангажује за извођење радова који су предмет Уговора, суседних објеката, пролазника или учесника у саобраћају.
  4. Извођач радова дужан је да обавести запослене и друга лица која ангажује приликом извођење радова које су предмет Уговора о обавезама из овог Прилога о БЗР (подизвођаче, кооперанте, повезана лица).
  5. Извођач радова његови запослени и сва друга лица која ангажује, дужни су да се у току припрема за извођење радова, које су предмет Уговора, у току трајања уговорених обавеза, као и приликом отклањања недостатака у гарантном року, придржавају свих правила, интерних стандарда, процедура, упутстава и инструкција о БЗР које важе код Наручиоца/*Корисника услуге*, а посебно су дужни да се придржавају следећих правила:

- 5.1. забрањено је избегавање примене и/или ометање спровођења мера БЗР;
  - 5.2. обавезно је поштовање правила коришћења средстава и опреме за личну заштиту на раду;
  - 5.3. процедуре Наручиоца за спровођење система контроле приступа и дозвола за рад увек морају да буду испоштоване;
  - 5.4. процедуре за изолацију и закључавање извора енергије и радних флуида увек морају да буду испоштоване;
  - 5.5. најстроже је забрањен улазак, боравак или рад, на територији и у просторијама Наручиоца, под утицајем алкохола или других психоактивних супстанци;
  - 5.6. забрањено је уношење оружја унутар локација Наручиоца, као и неовлашћено фотографисање;
  - 5.7. обавезно је придржавање правила и сигнализације безбедности у саобраћају.
6. Извођач радова је искључиво одговоран за безбедност и здравље својих запослених и свих других лица која ангажује приликом извођења радова које су предмет Уговора.
- У случају непоштовања правила БЗР, Наручилац неће сносити никакву одговорност нити исплатити накнаде/трошкове Извођачу радова по питању повреда на раду, односно оштећења средстава за рад.
7. Извођач радова дужан је да о свом трошку обезбеди квалификовану радну снагу за коју има доказ о спроведеним обавезним лекарским прегледима и завршеним обукама у складу са Законом као и прописима који регулишу БЗР у Републици Србији и која ће бити опремљена одговарајућим средствима и опремом за личну заштиту на раду за извођење радова који су предмет Уговора, а све у складу са прописима у Републици Србији који регулишу ову материју и интерним актима Наручиоца.
8. Извођач радова дужан је да о свом трошку обезбеди све потребне прегледе и испитивања, односно стручне налазе, извештаје, атесте и дозволе за средства за рад која ће бити коришћена за извођење радова који су предмет Уговора, а све у складу са прописима у Републици Србији који регулишу ову материју и интерним актима Наручиоца.
- Уколико Наручилац утврди да средства за рад немају потребне стручне налазе и/или извештаје и/или атесте и/или дозволе о извршеним прегледима и испитивањима, уношење истих средстава за рад на локацију Наручиоца неће бити дозвољено.
9. Извођач радова дужан је да Наручиоцу најкасније 3 (словима: три) дана пре датума почетка извођења радова, достави:
- 9.1. списак лица са њиховим својеручно потписаним изјавама на околност да су упознати са обавезама у складу са тачком 4. овог Прилога о БЗР,
  - 9.2. списак средстава за рад која ће бити ангажована за извођења радова, и
  - 9.3. податке о лицу за БЗР код Извођача радова.
- Уз списак лица из става 9.1. ове тачке, Извођач радова је дужан да достави доказе о:
- 9.1.1. извршеном оспособљавању запослених за безбедан и здрав рад,
  - 9.1.2. извршеним лекарским прегледима запослених,
  - 9.1.3. извршеним прегледима и испитивањима опреме за рад и
  - 9.1.4. коришћењу средстава и опреме за личну заштиту на раду.
10. Наручилац има право да врши контролу примене превентивних мера за безбедан и здрав рад приликом извођења радова које су предмет Уговора.

Извођач радова дужан је да лицу одређеном од стране Наручиоца омогући перманентно могућност за спровођење контроле примене превентивних мера за безбедан и здрав рад.

Наручилац има право да у случајевима непосредне опасности по живот и здравље запослених и/или других лица која је наступила услед извршења Уговора, наложи заустављање даљег извођења радова, док се не отклоне уочени недостаци и о томе одмах обавести Извођача радова као и надлежну инспекцијску службу.

Извођач радова се обавезује да поступи по налогу Наручиоца из става 3. ове тачке.

11. Стране су дужне да у случају да у току реализације Уговора деле радни простор, сарађују у примени прописаних мера за безбедност и здравље запослених.  
Стране су дужне да, у случају из става 1. тачке 11. овог Прилога о БЗР, узимајући у обзир природу послова које обављају, координирају активности у вези са применом мера за отклањање ризика од повређивања, односно оштећења здравља запослених, као и да промптно обавештавају једна другу и своје запослене и/или представнике запослених о тим ризицима и мерама за њихово отклањање.  
Начин остваривања сарадње из ст. 1. и 2. ове тачке утврђује се споразумом.  
Споразумом у писменој форми, из става 3. ове тачке, из реда запослених код Наручиоца одређује се лице за координацију спровођења заједничких мера којима се обезбеђује безбедност и здравље свих запослених.
12. Извођач радова дужан је да благовремено извештава Наручиоца о свим догађајима из области БЗР који су настали приликом извођења радова, који су предмет Уговора, а нарочито о свим опасностима, опасним појавама и ризицима.
13. Извођач радова дужан је да Наручиоцу достави копију Извештаја о повреди на раду који је издао за сваког свог запосленог и других лица која ангажује приликом извођења радова које су предмет Уговора а који се повредио приликом извођења радова који су предмет Уговора и то у року од 24 (словима: двадесетчетири) часа од сачињавања Извештаја о повреди на раду.
14. Овај Прилог о БЗР је сачињен у 6 (словима: шест) истоветних примерака од којих свака Страна задржава по 3 (словима: три) примерка

**НАРУЧИЛАЦ:**

ЈП "Електропривреда Србије" Београд,  
Улица царице Милице бр.2,  
11000 Београд  
Огранак  
"Дринско – Лимске ХЕ" Бајина Башта  
Трг Душана Јерковића број 1  
31250 Бајина Башта

**ИЗВОЂАЧ РАДОВА:**

М.П.

(Назив)

(Име и презиме)

(Функција)

Зорица Јовановић, дипл.економиста  
Финансијски директор Огранка



## УГОВОР

о чувању пословне тајне и поверљивих информација

за ЈАВНУ НАБАВКУ број JN/2100/0144/2016

"Реконструкција улазног хола Управне зграде у Бајиној Башти"

Закључен између:

1. Јавно предузеће „Електропривреда Србије“ Београд, Улица царице Милице бр. 2, Матични број 20053658, ПИБ 103920327, Текући рачун 160-700-13 Banca Intesa ад Београд,

**Огранак "Дринско – Лимске ХЕ" Бајина Башта,**

ХЕ "Бајина Башта", Трг Душана Јерковића број 1, 31250 Бајина Башта

које заступа **Зорица Јовановић, дипл.економиста,** Финансијски директор

Огранка "Дринско – Лимске хидроелектране" , по Пуномоћју број 12.01.47976/1-15 од 24.09.2015. године

**МБ 20053658**

**ПИБ 103920327**

**Текући рачун број 160-797-13, Банка INTESA a.d. Beograd**

(у даљем тексту: **Наручилац**)

и

2. .... из .....

Улица ..... број.....

кога заступа....., .....

МБ .....

ПИБ .....

Текући рачун број: .....

(у даљем тексту: **Извођач радова**)

Чланови групе/подизвођачи: (овај став се уноси у Модел само ако постоје)

- 1 ..... из .....

Улица ..... број.....

кога заступа....., .....

МБ .....

ПИБ .....

Текући рачун број: .....

- 2 ..... из .....

Улица ..... број.....

кога заступа....., .....

МБ .....

ПИБ .....

Текући рачун број: .....

У даљем тексту за потребе овог Уговора - **заједнички назив Стране.**

### Члан 1.

Стране су се договориле да у вези са јавном набавком радова "Реконструкција улазног хола Управне зграде у Бајиној Башти", Јавна набавка број JN/2100/0144/2016 - (у даљем тексту: **Радови**), омогуће приступ и размену података који чине пословну тајну, као и података о личности, те да штите њихову поверљивост на начин и под условима утврђеним овим Уговором, законом и интерним актима страна.

Овај Уговор представља прилог основном Уговору број \_\_\_\_\_ од \_\_\_\_\_ године.

## Члан 2.

Стране су сагласне да термини који се користе, односно проистичу из овог уговорног односа имају следеће значење:

Пословна тајна је било која информација која има комерцијалну вредност зато што није опште позната нити је доступна трећим лицима која би њеним коришћењем или саопштавањем могла остварити економску корист, и која је од стране њеног држаоца заштићена одговарајућим мерама у складу са законом, пословном логиком, уговорним обавезама или одговарајућим стандардима у циљу очувања њене тајности, а чије би саопштавање трећем лицу могло нанети штету држаоцу пословне тајне;

Држалац пословне тајне – лице које на основу закона контролише коришћење пословне тајне;

Носачи информација – су материјални и електронски медији, глас-говор, сигнали, физичко поље и информационе базе података у којима је садржана или преко које се преноси Пословна тајна;

Ознаке степена тајности – реквизити (ознаке и описи), који сведоче о поверљивости података садржаних на носачу информација, а који се стављају на сам носач и (или) на његову пратећу документацију;

Давалац – Страна која је Држалац пословне тајне, која Примаоцу уступа податке који представљају пословну тајну;

Прималац – Страна која од Даваоца прима податке који представљају пословну тајну, те пријемом истих постаје Држалац пословне тајне;

Податак о личности је свака информација која се односи на физичко лице, без обзира на облик у коме је изражена и на носач информације (папир, трака, филм, електронски медиј и сл.), по чијем налогу, у чије име, односно за чији рачун је информација похрањена, датум настанка информације, место похрањивања информације, начин сазнавања информације (непосредно, путем слушања, гледања и сл, односно посредно, путем увида у документ у којем је информација садржана и сл.), или без обзира на друго својство информације;

Физичко лице је човек на кога се односи податак, чији је идентитет одређен или одредив на основу личног имена, јединственог матичног броја грађана, адресног кода или другог обележја његовог физичког, психолошког, духовног, економског, културног или друштвеног идентитета.

## Члан 3.

Пословна тајна и поверљиве информације се односе на: стручна знања, иновације, истраживања, технике, процеси, програме, графиконе, изворне документе, софтвере, производне планове, пословне планове, пројекте, пословне прилике, све информације писмено означене као „пословна тајна“ или „поверљиво“, информације која, под било којим околностима, могу да се тумаче као пословна тајна или поверљиве информације, услове и околности свих преговора и сваког уговора између Наручиоца и Извођача радова.

Свака страна признаје да је пословна тајна или поверљива информација друге стране од суштинске вредности другој страни, чија би вредност била умањена ако би таква информација доспела до треће стране.

Свака страна ће приликом обраде поверљивих информација које се тичу података о личности, а у вези са Пословним активностима поступати у складу са важећим Законом о заштити података о личности у Републици Србији.

Осим ако изричито није другачије уређено, ниједна страна неће користити пословну тајну или поверљиве информације друге стране, неће одавати ове информације трећој страни, осим запосленима и саветницима сваке стране којима су такве информације потребне (и подлежу ограниченој употреби и ограничењима одавања која су бар толико рестриктивна као и она писмено извршавана од стране запослених и саветника); и трудиће се у истој мери да заштити пословну тајну и/или поверљиве информације друге стране као што чува и своји пословну тајну и/или поверљиве информације истог значаја, али ни у ком случају мање него што је разумно.

#### Члан 4.

Прималац преузима на себе обавезу да штити пословну тајну Даваоца у истој мери као и сопствено, као и да предузме све економски оправдане превентивне мере у циљу очувања поверљивости примљене пословне тајне

Прималац се обавезује да чува пословну тајну Даваоца коју сазна или прими преко било ког носача информација, да не врши продају, размену, објављивање, односно достављање пословне тајне Даваоца трећим лицима на било који начин, без предходне писане сагласности Даваоца.

Обавеза из претходног става не постоји у случајевима:

- а) када се од Примаоца захтева потпуно или делимично достављање пословне тајне Даваоца надлежним органима власти, у складу са важећим налогом или захтевом сваког суда, управне агенције или било ког владиног тела упоредиве надлежности, под условом да страна која одаје Даваоца писмено обавести пре таквог одавања, да би омогућио Даваоцу да се успротиви таквом налогу или захтеву;
- б) кад Прималац доставља пословну тајну Даваоца својим запосленима и другим овлашћеним лицима ради испуњавања обавеза Примаоца према Даваоцу, уз услов да Прималац остане одговоран за поштовање одредаба овог Уговора;
- в) кад Прималац доставља пословну тајну Даваоца правним лицима која се сматрају његовим повезаним друштвима, са тим да Прималац преузима пуну одговорност за поступање наведених правних лица са добијеним податком у складу са обавезама Примаоца из овог Уговора
- г) кад Прималац доставља пословну тајну Даваоца Примаочевим правним или финансијским саветницима који су у обавези да чувају тајност таквог Примаоца.

Поред тога горе наведене обавезе и ограничења се не односе на информације које Давалац даје Примаоцу, тако да Прималац може да документује да је:

- то било познато Примаоцу у време одавања,
- дошло до јавности, али не кривицом Примаоца,
- то примљено правним путем без ограничења употребе од треће стране која је овлашћена да ода,
- то независно развијено од стране Примаоца без приступа или коришћења пословне тајне и/или поверљивих информација власника; или
- је писмено одобрено да се објави од стране Даваоца.

#### Члан 5.

Стране се обавезују да ће пословну тајну, када се она размењује преко незаштићених веза (факс, интернет и слично), размењивати само уз примену узајамно прихватљивих метода криптовања, комбинованих са одговарајућим поступцима који заједно обезбеђују очување поверљивости података.

#### Члан 6.

Свака од Страна је обавезна да одреди:

- име и презиме лица задужених за размену пословне тајне (у даљем тексту: Задужено лице),
- поштанску адресу за размену докумената у папирном облику, кад се подаци размењују у папирном облику
- е-маил адресу за размену електронских докумената, кад се подаци достављају коришћењем интернет-а и
- да о томе обавести другу Страну, писаним документом који је потписан од стране овлашћеног заступника Стране која шаље информацију.

Размена података који представљају пословну тајну не може почети пре испуњења обавеза из претходног става.

Сва обавештења, захтеви и друга преписка у току трајања овог Уговора, као и преписка у случају судског спора између Страна, врши се у писаној форми, и то: препорученом поштом са повратницом или директном доставом на адресу стране или путем електронске поште на контакте који су утврђени у складу са ставом 1. овог члана.

#### Члан 7.

Уколико је примопредаја обављена коришћењем електронске поште, Прималац је обавезан да одмах након пријема поруке са приложеном пословном тајном, пошаље поруку са потврдом да је порука примљена.

Уколико Задужено лице Даваоца не прими потврду о пријему поруке са приложеном пословном тајном у року од два радна дана, рачунајући у овај рок и дан када је порука послата, обавезна је да обустави даље слање података, и да покрене поступак за откривање разлога кашњења у достављању информације да је порука са приложеном пословном тајном примљена.

Слање података се може наставити кад и уколико се покаже да тајност података није нарушена, као и да нису нарушене одредбе овог Уговора.

#### Члан 8.

Достављање пословне тајне Примаоцу, у штампаној форми или електронским путем, врши се уз следећу напомену: „Информације које се налазе у овом документу представљају пословну тајну \_\_\_\_\_ . Документ или његови делови се не могу копирати, репродуковати или уступити без претходне сагласности „\_\_\_\_\_“ . Приликом достављања пословне тајне у складу са претходним ставом, на празне линије текста напомене из претходног става, уноси се назив Стране која је Давалац пословне тајне. Материјални и електронски медији у којима, или на којима, се налази пословна тајна морају да садрже следеће ознаке степена тајности:

##### За Наручиоца:

Пословна тајна

Јавно предузеће „Електропривреда Србије“  
Улица царице Милице бр. 2. Београд - **ОГРАНАК "Дринско – Лимске хидроелектране"**  
**Бајина Башта**, Трг Душана Јерковића број 1,

или:

Поверљиво

Пословна тајна

Јавно предузеће „Електропривреда Србије“  
Улица царице Милице бр. 2. Београд - **ОГРАНАК "Дринско – Лимске хидроелектране"**  
**Бајина Башта**, Трг Душана Јерковића број 1,

**За Извођача радова:**

Пословна тајна

---

или:

Поверљиво

---

---

Уколико се ради о усменом достављању информација, информације ће се сматрати пословном тајном Даваоца уколико је то назначено приликом усменог достављања и уколико је о томе у року од 3 (три) радна дана од дана усменог достављања, Примаоцу достављена напомена у писаној форми (у штампаној форми или електронским путем).

**Члан 9.**

Обавезе из овог уговора односе се и на пословну тајну којој су стране имале приступ или су је размениле до тренутка закључења овог Уговора.

Обавезе из овог Уговора односе се и на податке Даваоца које представљају пословну тајну у смислу овог Уговора, а којима је Прималац имао приступ или је до њих дошао случајно током реализације Пословних активности из члана 1. овог Уговора.

**Члан 10.**

Давалац остаје власник достављених података који представљају пословну тајну. Давалац има право да, у било ком моменту, захтева од Примаоца повраћај оригиналних Носача информација који садрже пословну тајну Даваоца.

Најкасније у року од тридесет (30) дана од дана пријема таквог захтева, Прималац је у обавези да врати све примљене Носаче информација који садрже пословну тајну Даваоца и уништити све копије и репродукције тих података (у било ком облику, укључујући, али не ограничавајући се на електронске медије) које су у поседу Примаоца и/ или у поседу лица којима су исти предати у складу са одредбама овог Уговора.

**Члан 11.**

Уколико у току трајања обавеза из овог Уговора, дође до статусних промена код уговорних Страна, права и обавезе прелазе на одговарајућег правног следбеника (следбенике). У случају евентуалне ликвидације Примаоца, Прималац је дужан да до окончања ликвидационог поступка обезбеди повраћај Даваоцу свих оригинала и уништавање свих примерака и облика копија примљених Носача информација.

**Члан 12.**

Прималац сноси одговорност за сваку и сву штету коју претрпи Давалац услед кршења одредби овог Уговора, као и услед евентуалног откривања пословне тајне Даваоца од стране трећег лица коме је Прималац доставио пословну тајну Даваоца.

Прималац признаје да пословна тајна и/или поверљиве информације Даваоца садрже вредне податке Даваоца и да ће свака материјална повреда овог уговора изазивати последице које су дефинисане законом.

**Члан 13.**

Стране ће настојати да све евентуалне спорове настале из, у вези са, или услед кршења одредби овог Уговора, регулишу споразумно. Уколико се споразум не постигне, уговара се стварна надлежност суда у Београду.

**Члан 14.**

Евентуалне измене и допуне овог Уговора на снази су само у случају да су састављене у писаној форми и потписане на прописани начин од стране овлашћених представника сваке од Страна.

**Члан 15.**

На све што није регулисано одредбама овог Уговора, примениће се одредбе позитивноправних прописа Републике Србије применљивих, с обзиром на предмет Уговора.

**Члан 16.**

Овај Уговор се сматра закљученим на дан када су га потписали овлашћени заступници обе Стране, а ако га овлашћени заступници нису потписали на исти дан, Уговор се сматра закљученим на дан другог потписа по временском редоследу.

Обавезе према очувању поверљивости пословне тајне и поверљивих информација које су претходно дефинисане важе трајно.

**Члан 17.**

Овај Уговор је потписан у 6 (шест) истоветних примерака од којих су 3 (три) примерка за Извођача радова и 3 (три) примерка за Наручиоца.

Уговорне стране сагласно изјављују да су Уговор прочитале, разумеле и да уговорне одредбе у свему представљају израз њихове стварне воље.

**НАРУЧИЛАЦ:**

ЈП "Електропривреда Србије" Београд,  
Улица царице Милице бр.2,  
11000 Београд  
Огранак  
"Дринско – Лимске ХЕ" Бајина Башта  
Трг Душана Јерковића број 1  
31250 Бајина Башта

**ИЗВОЂАЧ РАДОВА:**

М.П.

\_\_\_\_\_  
\_\_\_\_\_  
(Назив)

\_\_\_\_\_  
(Име и презиме)

\_\_\_\_\_  
Зорица Јовановић, дипл.економиста  
Финансијски директор Огранка

\_\_\_\_\_  
(Функција)