

6.05.6-Е.02.01-31389/14-2018

ЈАВНО ПРЕДУЗЕЋЕ "ЕЛЕКТРОПРИВРЕДА СРБИЈЕ" БЕОГРАД
ОГРАНАК "Дринско – Лимске хидроелектране" д.о.о. Бајина Башта
Улица: Трг Душана Јерковића број 1

ИНТЕРНО

Број 6.05.6-Е.02.01-31389/14-2018
Бајина Башта, 23.02.2018. године

На основу члана 54. и 63. Закона о јавним набавкама ("Службени гласник РС", број 124/2012, 14/2015 и 68/2015), Комисија за јавну набавку број ЈН/2100/0124/2017 – НАБАВКА ЗАПТИВКИ, СЕМЕРИНГА, МАЖЕТНИ, ФИТИНГА И ДРУГИХ ДЕЛОВА, на захтев заинтересованог лица, даје

ОДГОВОР број 1

на питања постављена у вези Конкурсне документације за ЈН/2100/0124/2017 – НАБАВКА ЗАПТИВКИ, СЕМЕРИНГА, МАЖЕТНИ, ФИТИНГА И ДРУГИХ ДЕЛОВА.

Пет и више дана пре истека рока предвиђеног за подношење понуда, заинтересовано лице је у писаном облику, поставило питања Наручиоцу, а Наручилац у року од три дана од дана пријема питања даје следеће одговоре:

ПИТАЊА:

У Конкурсној документацији је у спецификацији захтеваних добара наведено следеће:

- Од поз. 26. до поз. 58. разне димензије O-ring-ova, питање је да ли је реч о артиклима произведеним од материјала NBR70 или од некога другог материјала од кога се производе и испоручују овакви производи?
- Позиције по листи испод су захтеване:

85	Šelna za creva 8-12mm, materijal prohrom A2 ili A4	kom	50,00
86	Šelna za creva 10-16mm, materijal prohrom A2 ili A4	kom	50,00
87	Šelna za creva 12-18mm, materijal prohrom A2 ili A4	kom	50,00
88	Šelna za creva 16-25mm, materijal prohrom A2 ili A4	kom	25,00
89	Šelna za creva 20-32mm, materijal prohrom A2 ili A4	kom	25,00
90	Šelna za creva 25-40mm, materijal prohrom A2 ili A4	kom	25,00
91	Šelna za creva 30-45mm, materijal prohrom A2 ili A4	kom	25,00
92	Šelna za creva 32-50mm, materijal prohrom A2 ili A4	kom	25,00
93	Šelna za creva 40-60mm, materijal prohrom A2 ili A4	kom	25,00
94	Šelna za creva 50-80mm, materijal prohrom A2 ili A4	kom	25,00
95	Šelna za creva 60-215mm, materijal prohrom A2 ili A4	kom	10,00
96	Šelna za creva 70-100mm, materijal prohrom A2 ili A4	kom	10,00
97	Šelna za creva 90-110mm, materijal prohrom A2 ili A4	kom	10,00
98	Šelna za creva 100-120mm, materijal prohrom A2 ili A4	kom	10,00
99	Šelna za creva 110-140mm, materijal prohrom A2 ili A4	kom	10,00
100	Šelna za creva 130-150mm, materijal prohrom A2 ili A4	kom	10,00
101	Šelna za creva 140-160mm, materijal prohrom A2 ili A4	kom	10,00
102	Šelna za creva 150-170mm, materijal prohrom A2 ili A4	kom	10,00
103	Šelna za creva 170-180mm, materijal prohrom A2 ili A4	kom	10,00

Стандард DIN 3017 (преглед испод) даје одређене опсеге димензија за тражене шелне. Шта је дозвољено нудити, с обзиром да опсег који ви наводите није у потпуности са стандардом?

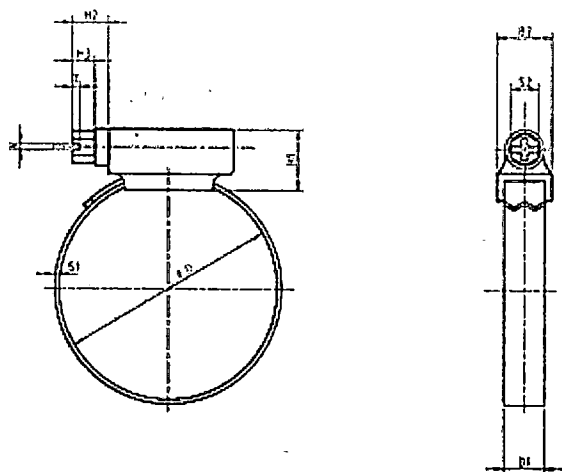

Table according to
DIN 3017:
dimensions
in mm

D mm	B1 ±1	S1	B2 max	H1 max	H2 ±0,3	H3 min.	N +0,3- 0,6	S2 H13	T ±0,3	tightening torque	breaking torque
8-12	9	0,5-1	14	14	8	4	1,2	7	1,6	3,0Nm	4,0Nm
10-16	9	0,5-1	14	14	8	4	1,2	7	1,6	3,0Nm	4,0Nm
12-20	9	0,5-1	14	14	8	4	1,2	7	1,6	3,0Nm	4,0Nm
16-25	9	0,5-1	14	14	8	4	1,2	7	1,6	3,0Nm	4,0Nm
20-32	9	0,5-1	14	14	8	4	1,2	7	1,6	3,0Nm	4,0Nm
25-40	9	0,5-1	14	14	8	4	1,2	7	1,6	3,0Nm	4,0Nm
40-60	9	0,5-1	14	14	8	4	1,2	7	1,6	3,0Nm	4,0Nm
50-70	9	0,5-1	14	14	8	4	1,2	7	1,6	3,0Nm	4,0Nm
60-80	9	0,5-1	14	14	8	4	1,2	7	1,6	3,0Nm	4,0Nm
70-90	9	0,5-1	14	14	8	4	1,2	7	1,6	3,0Nm	4,0Nm
80-100	9	0,5-1	14	14	8	4	1,2	7	1,6	3,0Nm	4,0Nm
90-110	9	0,5-1	14	14	8	4	1,2	7	1,6	3,0Nm	4,0Nm
100-120	9	0,5-1	14	14	8	4	1,2	7	1,6	3,0Nm	4,0Nm
110-130	9	0,5-1	14	14	8	4	1,2	7	1,6	3,0Nm	4,0Nm
120-140	9	0,5-1	14	14	8	4	1,2	7	1,6	3,0Nm	4,0Nm
130-150	9	0,5-1	14	14	8	4	1,2	7	1,6	3,0Nm	4,0Nm
140-160	9	0,5-1	14	14	8	4	1,2	7	1,6	3,0Nm	4,0Nm
150-170	9	0,5-1	14	14	8	4	1,2	7	1,6	3,0Nm	4,0Nm
160-180	9	0,5-1	14	14	8	4	1,2	7	1,6	3,0Nm	4,0Nm
170-190	9	0,5-1	14	14	8	4	1,2	7	1,6	3,0Nm	4,0Nm
180-200	9	0,5-1	14	14	8	4	1,2	7	1,6	3,0Nm	4,0Nm
190-210	9	0,5-1	14	14	8	4	1,2	7	1,6	3,0Nm	4,0Nm
200-220	9	0,5-1	14	14	8	4	1,2	7	1,6	3,0Nm	4,0Nm
210-230	9	0,5-1	14	14	8	4	1,2	7	1,6	3,0Nm	4,0Nm

3.

77	Remen 2XPB	kom	4,00
78	Remen XPB	kom	4,00

Недостају димезије за тражене ремене, табела произвођачких димензија је испод, па наведите шта је потребно.

Šifra artikla	Profil	Dimenzija mm	Merena dužina
2-XPB 1230	2xXPB	1230	Lw
2-XPB 1650	2xXPB	1650	Lw
2-XPB 1700	2xXPB	1700	Lw
2-XPB2000774A	2xXPB	2000	Lw
2-XPB2050TM	2xXPB	2050	Lw
2-XPB2100TM	2xXPB	2100	Lw
2-XPB 2500	2xXPB	2500	Lw

ОДГОВОРИ:

1. Да би понуда била **одговарајућа** мора бити, у потпуности, у складу са захтевима из Конкурсне документације број **ЈН/2100/0124/2017** - "**Набавка заптивки, семеринга, мажетни, фитинга и других делова**", која је објављена на Порталу УЈН 18.01.2018. године. У супротном, понуда ће бити оцењена као **неприхватљива/неодговарајућа**.

У Конкурсној документацији за предметну јавну набавку, Образац број 2 – Структура понуђене цене са спецификацијом захтеваних добара, за позиције од редног броја 26. до редног броја 58. наведени су сви захтеви које понуђена добра морају да испуне да би понуда била одговарајућа. Поред наведених захтева, Наручилац нема других захтева за наведене позиције из спецификације.

2. Да би понуда била **одговарајућа** мора бити, у потпуности, у складу са захтевима из Конкурсне документације број **ЈН/2100/0124/2017** - "**Набавка заптивки, семеринга, мажетни, фитинга и других делова**", која је објављена на Порталу УЈН 18.01.2018. године. У супротном, понуда ће бити оцењена као **неприхватљива/неодговарајућа**.

У Конкурсној документацији за предметну јавну набавку, Образац број 2 – Структура понуђене цене са спецификацијом захтеваних добара, за позиције од редног броја 85. до редног броја 103. наведени су сви захтеви које понуђена добра морају да испуне да би понуда била одговарајућа. Поред наведених захтева, Наручилац нема других захтева за наведене позиције из спецификације.

Уколико понуђач понуди шелне које имају шири опсег стезања од захтеваних опсега, његова понуда због тога неће бити одбијена. У супротном, ако понуди шелне са мањим опсегом стезања, његова понуда ће бити оцењена као **неодговарајућа**.

3. Након добијања питања под редним бројем 3, Комисија за **ЈН/2100/0124/2017** је извршила анализу Конкурсне документације у делу СТРУКТУРА ПОНУЂЕНЕ ЦЕНЕ СА СПЕЦИФИКАЦИЈОМ ЗАХТЕВАНИХ ДОБАРА (Образац број 2) и закључила да је (на основу аргумента изнетог од заинтересованог лица), оправдано **изменити, односно допунити позиције број 77. и 78.**, и у том смислу донела Одлуку да се Конкурсна документација **ИЗМЕНИ** како следи у наставку:

У делу СТРУКТУРА ПОНУЂЕНЕ ЦЕНЕ СА СПЕЦИФИКАЦИЈОМ ЗАХТЕВАНИХ ДОБАРА (Образац број 2), допуњују се Позиције број 77. и 78., на следећи начин:

• Позиција Р.Б. 77:

Уместо:

Remen 2XPB

Мења се и сада гласи:

Remen 2XPB x 2000

• Позиција Р.Б. 78:

Уместо:

Remen XPB

Мења се и сада гласи:

Remen XPB x 2240

У складу са датим одговором под редним бројем 3, извршена је Измена Конкурсне документације, која је објављена на Порталу УЈН данас, 23.02.2018. године.

У Бајиној Башти,
23.02.2018. године

Комисија за ЈН/2100/0124/2017

